

# FOTOGRAFÍA DE PAISAJE



**APRENDE LA TÉCNICA PASO A PASO  
PARA CAPTURAR PAISAJES PROFESIONALES**

**JUAN IGNACIO TORRES**

# FOTOGRAFÍA DE PAISAJE

Fecha de publicación: Noviembre 2020

Autor: Juan Ignacio Torres

Editado y publicado por Editorial Universus

Versión 1.0 © 2020 Práctica Fotográfica. Todos los derechos reservados

Ninguna parte de esta publicación puede ser reproducida, almacenada o transmitida bajo ninguna forma, electrónica, mecánica u otro modo sin el previo aviso explícito y consentimiento del autor y editor.

Las imágenes que ilustran este libro son propiedad del autor del libro o de sus respectivos autores que las han compartido bajo licencia Creative Commons o Licencia Libre.

Aviso: La información contenida en este libro es el resultado de la experiencia, conocimiento y opinión personal del autor. El autor no se responsabiliza por el uso o mal uso de la información contenida en este documento.

# ÍNDICE

<b>INTRODUCCIÓN A LA FOTOGRAFÍA DE PAISAJES .....</b>	<b>5</b>
<b>CAPÍTULO 1: EQUIPO NECESARIO PARA FOTOGRAFIAR PAISAJES Y TODO LO QUE NECESITAS SABER ANTES DE FOTOGRAFIARLOS .....</b>	<b>7</b>
TRÍPODE .....	8
LÍNEA DEL HORIZONTE .....	14
DISPARADOR REMOTO .....	16
FILTROS DE DENSIDAD NEUTRA (NEUTRAL DENSITY) .....	18
LUPA DE PANTALLA TRASERA .....	21
LINTERNA DE MANO .....	22
TARJETAS DE MEMORIA .....	23
DISCO DURO EXTERNO .....	24
BATERIAS EXTRA .....	25
UN BUEN EQUIPAJE .....	26
ANTES DE DISPARAR: BÚSQUEDA DE EJEMPLOS .....	27
ELECCIÓN DEL LUGAR DE TOMA .....	30
¿CUÁNDO DISPARAR? .....	31
¿QUÉ FOTOGRAFIAR DURANTE EL RESTO DEL DÍA? .....	32
LA HORA DORADA Y LA HORA AZUL .....	33
HORA DE LLEGADA .....	34
LA NOCHE ANTERIOR .....	35
<b>CAPÍTULO 2: LENTES Y AJUSTES DE LA CÁMARA .....</b>	<b>36</b>
LENTE RECOMENDADA PARA FOTOGRAFÍA DE PAISAJES .....	37
VALORES ISO RECOMENDADOS .....	41
APERTURAS DEL DIAFRAGMA .....	44
¿QUÉ APERTURA UTILIZAR? NÚMEROS f/ .....	47
MODOS DE DISPARO .....	48
VELOCIDAD DE OBTURACIÓN .....	50
¿DISPARAR EN RAW O JPG? .....	53
CONFIGURACIÓN DEL HIGH LIGHT WARNING (AVISO ALTAS LUCES) .....	55
MODOS DE MEDICIÓN DE LA LUZ: ¿CUÁL UTILIZAR? .....	56
BALANCE DE BLANCOS / WHITE BALANCE .....	58
NITIDEZ DE LA IMAGEN .....	60
EL MODO EXTRA NÍTIDO DEL LIVE VIEW .....	61
MODOS DE ENFOQUE .....	62
ÁREA DE ENFOQUE .....	65
PRIORIDAD DE LA TOMA .....	66
BLOQUEO DEL ESPEJO .....	67

EL TEMPORIZADOR.....	69
<b>CAPÍTULO 3: COMPOSICIÓN PARA FOTOGRAFIAR PAISAJES.....</b>	<b>70</b>
EL ENCUADRE.....	71
POSICIÓN DE CÁMARA: ¿VERTICAL U HORIZONTAL? .....	72
¿DÓNDE ENFOCAR? .....	73
FOCO INFINITO .....	74
LA LÍNEA DEL HORIZONTE .....	75
¿CÓMO GUIAR EL OJO DEL ESPECTADOR? .....	76
EL ESPACIO NEGATIVO .....	78
¿POR QUÉ NECESITAS TENER UN OBJETO EN FRENTE? .....	79
EL OBJETO DE INTERÉS.....	80
SIMPLIFICA TU ESCENA .....	81
¿POR QUÉ NECESITAS NUBES EN EL CIELO? .....	82
BUSCA REFLEJOS EN EL AGUA .....	84
<b>CAPÍTULO 4: TIPOS DE PAISAJES Y CÓMO FOTOGRAFIARLOS.....</b>	<b>85</b>
PAISAJE URBANO O CALLEJERO (STREET PHOTOGRAPHY).....	86
PAISAJE NATURAL .....	91
PAISAJES DIURNOS .....	106
PAISAJES NOCTURNOS .....	108
PAISAJES CON TIEMPO DE EXPOSICIÓN LARGOS .....	126
PAISAJE HDR (HIGH DYNAMIC RANGE) / TÉCNICA DEL BRACKETING .....	130
PAISAJES CON FENÓMENOS METEOROLÓGICOS .....	132
PAISAJES ESTACIONALES.....	148
<b>CAPÍTULO 5: MÁS TIPS Y CONSEJOS FOTOGRÁFICOS.....</b>	<b>153</b>
CÓMO HACER UNA FOTOGRAFÍA PANORÁMICA.....	154
ALGUNOS CONSEJOS MÁS .....	156
EQUIPO NECESARIO PARA LA LLUVIA.....	160
¿QUÉ HACER EN DÍAS NUBLADOS? .....	161
NO FOTOGRAFÍES EN BLANCO Y NEGRO DESDE LA CÁMARA .....	162
POR QUÉ DEBES INCLUIR PERSONAS EN TUS FOTOGRAFÍAS .....	163
TRATA DE EVITAR LA CONTAMINACIÓN AMBIENTAL .....	164
<b>CAPÍTULO 6: CONSEJOS BÁSICOS DE POST PRODUCCIÓN.....</b>	<b>165</b>
¿QUÉ ES LA POST PRODUCCIÓN? .....	166
ALGUNOS CONSEJOS PARA EDITAR FOTOGRAFÍAS DE PAISAJES .....	168
CÓMO HACER UN RETOQUE DE PAISAJES EN CAMERA RAW .....	173
CÓMO HACER UN RETOQUE BÁSICO DE PAISAJES EN LIGHTROOM .....	191
<b>EPÍLOGO .....</b>	<b>223</b>

# INTRODUCCIÓN A LA FOTOGRAFÍA DE PAISAJES

El paisaje es uno de los géneros fotográficos más antiguos de la historia de la fotografía. La mirada fotográfica más antigua de la que tenemos conocimiento resulta ser un paisaje rural que Nicéphore Niepce, uno de los creadores de las primeras fotografías, nos dejó en su “*Vista desde la ventana en Gras*”, en el año 1826 en París, Francia. Éste es el primer registro que se conoce acerca de la fotografía y resultó ser un paisaje. Si no tienes conocimiento acerca de esta imagen, te invito a que escribas ese nombre en el buscador del dispositivo que estés utilizando en este momento y le eches un vistazo a la misma; nunca está de más ver y conocer un poco acerca de la historia de lo que nos rodea.

Desde un punto de vista urbano o natural, los pioneros en materia fotográfica de aquel entonces, documentaron el desarrollo social de nuestras comunidades a lo largo del mundo, comenzando por aquellos paisajes “muertos”, donde parecía que nadie los habitaba, teniendo en cuenta las limitaciones técnicas y científicas de aquella época.

Luego de los primeros avances científicos en materia fotográfica, comenzó a desarrollarse de manera muy amplia y rápida este género motivado por diferentes temas relacionados a los valores de la memoria, por querer registrar el paso del tiempo en un determinado lugar, por mera curiosidad científica, por fines comerciales (que luego derivarían en postales o imágenes para revistas, diarios, gigantografías y publicidad en general), o por fines recreativos.

En este libro lo que busco es acercarte la fotografía de paisajes para que, seas un principiante que recién está dando sus primeros pasos en fotografía o si ya eres un fotógrafo un poco más experimentado, puedas desenvolverte con total soltura y desrienda suelta a tu creatividad - tengas a tu disposición un equipo básico o profesional. Mi intención es contarte todo lo que sé acerca de este rubro que me resulta tan fascinante, que tengas conocimiento sobre qué tipo de fotografías puedes lograr sacándole el mayor provecho a lo que tienes delante de los ojos, qué equipo te será indispensable para realizar determinadas fotografías y consejos propios que he ido atesorando a lo largo de mi trayectoria y experiencia, que el día de hoy estoy compartiendo contigo.

Después sacarás tus propias conclusiones y pondrás manos a la obra para decidir qué es lo que más te gusta hacer y cómo quieres hacerlo. Así que, pues bien, ¿comenzamos?

# **CAPÍTULO 1: EQUIPO NECESARIO PARA FOTOGRAFIAR PAISAJES Y TODO LO QUE NECESITAS SABER ANTES DE FOTOGRAFIARLOS**

## TRÍPODE



24mm f/5.6 ISO 400 1/125

Es un hecho, cualquiera que tenga en sus manos una cámara (analógica o digital), podrá hacer fotografías. Si recién estás dando tus primeros pasos en este maravilloso mundo de la imagen y la luz, deberás saber que **hay determinados accesorios y equipos que te serán de gran ayuda al momento de apretar el botón obturador y tomar tu fotografía.**

Y es que no todos los equipos fotográficos (ni los objetivos), sirven para todo; en muchas ocasiones podrás encontrar que tu equipo tiene ciertas limitaciones y eso es normal, sucede en muchos rubros. **Cada equipo y cada objetivo tiene su particularidad y su función. Todo dependerá del tipo de fotografía que quieras lograr.** Si, en cambio, ya te sientes más familiarizado con la fotografía en general, toma nota porque lo que desarrollaré aquí y los consejos que daré te serán de gran ayuda.

Es común que, cuando quieras realizar fotografías de paisajes que es lo que voy a abordar en este libro, te encuentres en situaciones de poca luz y también puede que no encuentres un lugar estable en donde situar tu cámara más que en tus manos, por eso te recomiendo la utilización de un trípode con el que podrás mantener tu cámara absolutamente quieta en todo momento. El trípode es uno de los accesorios

indispensables para este tipo de fotografía, ya que, si bien puedes realizar tomas con tu cámara en mano, te encontrarás con que eventualmente necesitarás un soporte robusto y firme que te permita lograr la toma deseada.

Para realizar fotografías de viajes, personas o arquitectura, podrás salirte con la tuya utilizando un trípode de viaje ligero. Sin embargo, a la hora de fotografiar un paisaje te encontrarás en condiciones ventosas, lluviosas o simplemente impredecibles, de manera que **lo recomendable es adquirir un trípode robusto**. Puedo asegurarte que todo tu equipo fotográfico te lo agradecerá, así que piénsalo de esta forma: puedes adquirir un trípode liviano y fácil de transportar, o puedes adquirir uno que se ajuste al tipo de fotografía que estás queriendo realizar. Pero seguramente te darás cuenta de ello a medida que realices tus fotografías y le des uso al trípode que logres conseguir.

Aunque te recomiende comenzar a completar tu equipo fotográfico con un trípode, como esto va en gustos, déjame que te cuente qué podrás hacer con él y serás tú el que tome la decisión. Contando con un trípode podrás:

### **Fotografiar con largos tiempos de exposición:**

- *Fotografía nocturna*



18mm f/22 ISO 800 13"

- *Light Painting (pintar con luz)*



24mm f/22 ISO 3200 30' de exposición

- *StarTrails (movimiento de las estrellas)*



35mm f/16 ISO 100 34' de exposición

**Conseguir una mayor nitidez en tus imágenes.**

**Fotografiar en condiciones de poca luz.**

**Realizar Autorretratos e incluirte en tus tomas de paisajes.**



18mm f/16 ISO 800 10' de exposición

**Fotografiar en secuencia:** imágenes en las que aparece la misma persona u objeto en diferentes posturas y lugares.



8 fotografías tomadas y luego superpuestas. 70mm f/22 ISO 1200 1/250 a intervalos de 15 minutos cada foto.

- *Time-lapse (paso del tiempo):* ¿Alguna vez te preguntaste cómo se pone el sol a cámara rápida? Con esta técnica lo puedes lograr si piensas hacer video.

## Hacer fotografías Panorámicas

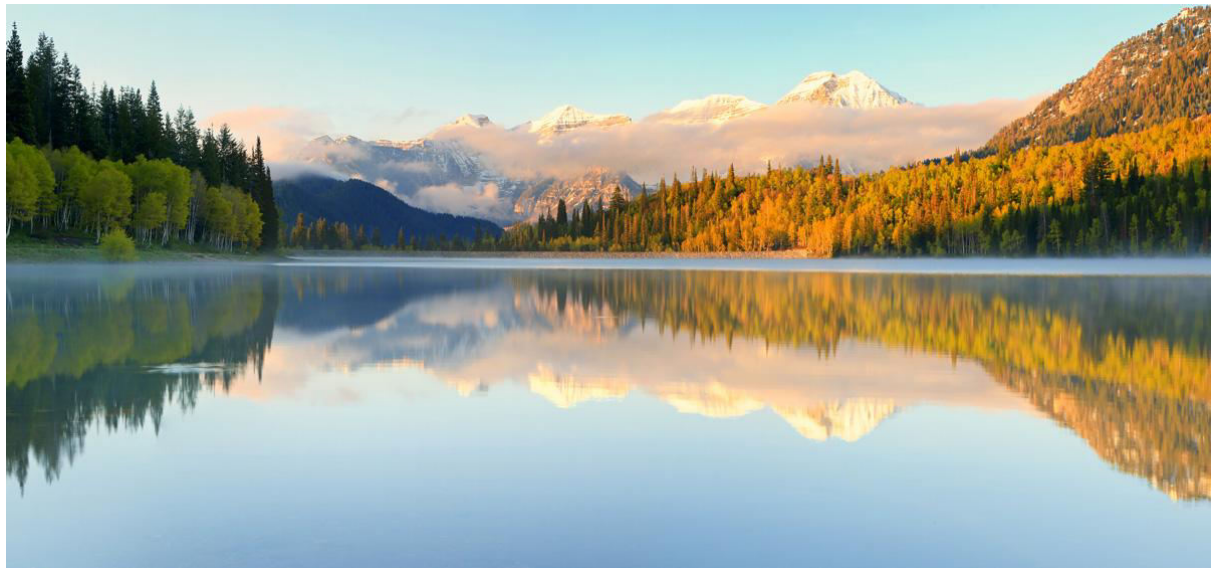

4 fotografías tomadas y luego superpuestas en postproducción a 24mm f/16 ISO 400 1/500

**Fotografiar el movimiento:** ¿Te gustaría realizar fotografías de cascadas y poder capturar el movimiento del agua? Con un trípode podrás hacerlo sin mayores complicaciones.



14mm f/22 ISO 200 12" de exposición



35mm f/3.2 ISO 400 1/125

Podrás hacerte de un buen trípode en cualquier casa de accesorios fotográficos y también por internet hay una gran variedad de marcas y modelos. Ten en cuenta no comprar lo primero que se te ocurra y analizar las opciones disponibles, no temas en consultarle al vendedor qué es lo que te recomienda para el tipo de fotografía que estés buscando realizar.

## LÍNEA DEL HORIZONTE



Otro factor a tener en cuenta a la hora de hacerte de un trípode, es no olvidarse de “**la línea del horizonte**”, ya que como fotógrafo, tienes que estar muy atento a los detalles que formarán parte de la imagen a realizar, y el horizonte será una de aquellas cosas.

La regla de la Línea del Horizonte nos ayuda a fijar el concepto de que **nuestro paisaje debe estar alineado**, ya que si se encuentra torcido, nuestra toma no será del todo correcta. Nuestro cerebro tiende a querer enderezar la imagen que vemos, por eso es muy normal que cuando mires una fotografía con el horizonte “torcido”, tiendas a girar la cabeza hacia ese lado para “compensar” el desbalance. Por eso, siempre es bueno tratar de alinear nuestro paisaje lo mejor que se pueda, **si bien esto se podrá corregir con programas de edición de fotografías tales como Photoshop o Lightroom**, no todos utilizan estos programas para editar sus fotografías así que tienes que tratar de que la imagen salga lo mejor posible en toma.

Para ello, una opción sería adquirir un nivel de burbuja económico, si bien **la mayoría de los trípodes ya vienen con una burbuja incorporada**, con lo cual no es un elemento esencial para poder fotografiar.



El nivel de la burbuja te ayudará a realizar un ajuste más preciso de la cámara con respecto a la línea del horizonte. Lo deslizas directamente en la zapata o encastre del flash de tu cámara y ya tendrás tu pequeño nivel listo para utilizar, con él te ahorrarás trabajo y problemas innecesarios, y hasta quizás no tengas que recurrir a programas de edición fotográfica para hacer retoques.



## DISPARADOR REMOTO



Luego de que hayas repasado bien todas las opciones en cuanto a qué trípode deberías comprar para comenzar a fotografiar paisajes, pregúntate lo siguiente: ¿Arruinarías toda la preparación previa por pulsar el botón obturador de tu cámara? Porque como entenderás, al presionar el botón con tu dedo sacudirás la cámara lo suficiente como para lograr que tu imagen pueda quedar movida.

Y ahora estarás pensando: “Prometo ser gentil a la hora de hacerlo, lo presionaré con sumo cuidado”. Sin embargo, por más cuidado que puedas llegar a tener, lamentablemente la cámara temblará igual. Entonces aquí está la pregunta clave que debes hacerte: **¿Por qué obtener un disparador remoto?**

Si bien un disparador remoto no es un elemento esencial, **te será de gran ayuda si lo que estás buscando es hacer fotografías con tiempos de exposición largos** en donde por ningún motivo quieres que haya alguna vibración en tu cámara mientras el diafragma de tu lente está abierto captando toda la luz de tu escena. Una alternativa que puedes intentar antes de adquirir un disparador remoto, es **utilizar el temporizador de tu cámara**, ya que todas las cámaras actuales poseen un temporizador incorporado en su menú, y probar cómo te resulta con ello antes de comprarlo.

¿Cómo debes utilizarlo si decides adquirir uno? Muy fácil. En la parte frontal de tu cámara, o de costado (dependiendo de la marca de la misma), encontrarás una pequeña abertura diseñada para conectar el disparador remoto. Al estar conectado,

podrás presionar el botón del obturador en el extremo del cable y tomarás la foto sin mover tu cámara en lo absoluto. Ésta es una de las opciones que puedes elegir a la hora de realizar una captura para que los resultados sean mucho mejores y tu paisaje se vea completamente nítido y “congelado”.

**Como opción para un fotógrafo principiante, el disparador remoto con cable es ideal.** Pero también podrás encontrar alternativas un poco más profesionales. Un disparador remoto inalámbrico de bajo costo puede ser una gran adición a tu equipo ya que no solo disparará el obturador por tí, sino que te permitirá moverte con más comodidad por el entorno que quieras fotografiar.

## FILTROS DE DENSIDAD NEUTRA (NEUTRAL DENSITY)

---



**Uno de los accesorios fotográficos más útiles en fotografía de paisajes son los filtros.** Un filtro es un objeto de forma circular o cuadrada que se coloca delante del objetivo y **cumple justamente con la función de “filtrar” ciertos rayos de luz para conseguir un efecto particular.** Si bien estos filtros son elementos no esenciales a la hora de fotografiar paisajes, te serán de gran ayuda cuando de reducir brillos innecesarios en tus fotografías se trata. Hay dos tipos de filtros que se utilizan mucho y uno de ellos, el “filtro de densidad neutra”, probablemente sea el más importante, ya que te ayudará cuando estés fotografiando durante el día con grandes cantidades de luz en tu escena, como te muestro a continuación:



Lograr una correcta exposición de nuestra fotografía en donde se distinga bien el detalle de las luces y las sombras en un momento del día muy soleado no es tarea fácil. Con un filtro de densidad neutra, podrás igualar ambas zonas, tanto las más oscuras como las más claras, para que se distinga el detalle de todos los tonos.



18mm f/8 ISO 400 1/250

Si utilizas uno de estos filtros, lograrás oscurecer un poco el cielo reduciendo los brillos. De esta manera podrás obtener fotografías de cascadas y arroyos suaves y sedosos, así como nubes nítidas y bien vistas en tus fotos de paisaje, así como también neutralizar la luz del sol y sus brillos. Existen diferentes tipos de filtros de densidad neutra, (así como también diferentes cantidades de oscuridad para éste), la gran mayoría son circulares y se enroscan delante de tu objetivo. Otra gran función que cumplen es que **protegen la óptica de tu lente ante posibles caídas o golpes**, por lo cual definitivamente es un accesorio que debes incorporar.



## LUPA DE PANTALLA TRASERA

---



**Este accesorio no es estrictamente necesario que incorpores a tu equipo** ya que no forma parte de los accesorios esenciales a la hora de fotografiar, pero **te será muy útil al momento de visualizar las fotografías que has tomado en la pantalla trasera de tu cámara**, que muchas veces se dificulta debido a la luminosidad y brillo del ambiente. La cantidad de luz que te rodea, hace que cueste saber con exactitud si estás componiendo de manera correcta o inclusive si estás logrando una correcta exposición o enfoque si te encuentras en un momento del día muy soleado.

**Éste objeto no aumenta la imagen de la pantalla, pero sí oscurece el área que la rodea**, y basta con apoyarla sobre la pantalla una vez que hemos tomado nuestra fotografía para poder visualizarla correctamente.

## LINTERNA DE MANO



18mm f/3.2 ISO 400 1/125

Al igual que la lupa trasera, **la linterna de mano no es un accesorio esencial**, pero ya que en varias ocasiones te encontrarás fotografiando en condiciones de poca luz, usualmente en atardeceres y anocheceres, te aconsejo pienses en incorporar una linterna de mano, una de esas pequeñas linternas LED para iluminar tu camino hasta la locación deseada. Lo bueno es que no es un accesorio que ocupe mucho espacio físico y no es pesado.

Llevar contigo una linterna también te será de gran ayuda a la hora de iluminar tu espacio y pertenencias mientras estás tomando la foto y para dominar la técnica de *Light Painting* o “pintar con luz”, una técnica que te contaré más adelante.

## TARJETAS DE MEMORIA



Si lo que buscas es hacer fotografía de paisajes tradicional, te tengo una muy buena noticia. Y es que **no necesitas de tarjetas de memoria ultrarrápidas** (¡Y ultra costosas!) **Las tarjetas de memoria de 32 GB son ideales**, quizás tengas que valerte de dos de ellas, aunque no es estrictamente necesario.

**Te aconsejo que dispongas de algunas tarjetas de memoria de una capacidad estándar, a que tengas una sola tarjeta de gran capacidad.** Tener más de una tarjeta de memoria te puede salvar a la hora de tener un *backup* o soporte, es decir, un respaldo por si tu tarjeta de memoria principal se corrompe o deja de funcionar (cosa que puede suceder con los aparatos electrónicos y es normal).

También hay varios modelos de cámaras que traen en su cuerpo dos *slots* o "ranuras" para tener más de una tarjeta de memoria dentro. Con lo cual allí ya tendrás un respaldo asegurado.

## DISCO DURO EXTERNO

---



**Éste es otro accesorio no esencial en su totalidad.** El disco duro externo es un dispositivo de almacenamiento portátil que **te será de gran ayuda a la hora de tomar una gran cantidad de fotografías para poder hacer un respaldo de estas y así liberar espacio en las tarjetas de memoria de tu cámara.**

Si piensas llevar contigo una computadora portátil, llevar un disco duro externo es una buena opción a la hora de descargar tus imágenes en el computador, ya sea para liberar espacio en tu tarjeta de memoria o para generar un respaldo. Pero insisto, la mayoría de las veces podrás fotografiar sin problema con tu/s tarjeta/s de memoria, con lo cual no es sumamente necesario que incorpores este accesorio.

## BATERIAS EXTRA

---



Creo que no existe algo peor que tener que tener que dar por finalizada una sesión fotográfica justo cuando tenías la escena ideal delante de tus ojos porque se te ha acabado la batería. **Es por ello que necesitas, por lo menos, dos baterías extra para tu equipo.** Si estás fotografiando en ambientes fríos, la batería se consumirá más rápido por lo que necesitas llevar contigo unas cuantas baterías de más.

**Las baterías sí son un accesorio esencial a la hora de fotografiar ya que cumplen la función de darle vida a tu cámara,** sin ellas no podrás tomar ni una sola foto, por lo cual te aconsejo que no lo dejes pasar por alto.

## UN BUEN EQUIPAJE



Otro tema muy importante es el equipaje, es decir, el bolso o mochila donde llevarás todo tu equipo fotográfico y los accesorios del mismo.

Comprendo que cada lector dispondrá de diversos accesorios y esto dependerá del tipo de fotografía que quiera realizar, por lo que no quisiera perder el tiempo enumerando los diferentes equipajes o qué puedes poner en ellos para no generar confusiones. Sí quisiera hacer hincapié en qué tipo de equipaje considero que es imprescindible.

Si te haces de un equipo fotográfico muy grande para llevar todo tu equipo fotográfico encontrarás la manera de llenarlo a tope y su peso será una importante carga. **Es por eso que te recomiendo que el equipaje que decidas adquirir, sea lo suficientemente grande como para que quepa tu cámara y lentes, sin dejar mucho espacio libre para que empieces a llenarlo de manera innecesaria.** En él pondrás los elementos esenciales que he mencionado más arriba, tu equipo fotográfico, un trípode, baterías extra, tarjetas de memoria y cargador de baterías (si tuvieras un lugar donde poder cargarlas).

Existe una variedad infinita de bolsos y equipajes para cada fotógrafo, sólo tienes que **encontrar el que a ti te sea más cómodo para el tipo de fotografía que estás buscando hacer.** Si tienes la posibilidad de pasar la noche en algún refugio u hotel, puedes llevar tu laptop, pero trata siempre de llevar la menor cantidad de peso posible, tu espalda te lo agradecerá.

## ANTES DE DISPARAR: BÚSQUEDA DE EJEMPLOS

Si bien no es indispensable, te recomiendo que **antes de empezar a disparar, hagas un poco de trabajo de investigación sobre el lugar elegido o sobre los posibles lugares que podrías fotografiar.**

Podrías comenzar leyendo en **Google** sobre la zona en la que te encuentras, sus atracciones, los comentarios que hayan hecho otras personas acerca de ese lugar y sus recomendaciones

### Pinterest

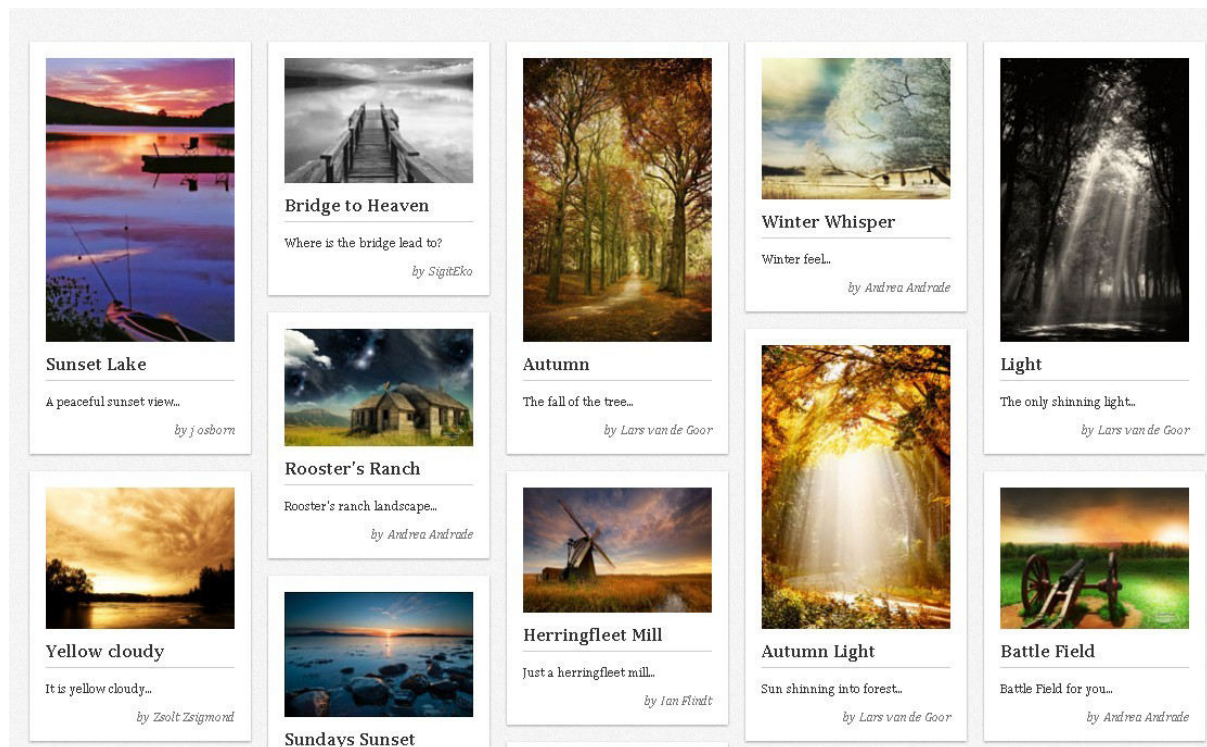

Realmente vale la pena que investigues **Pinterest** si es que no tienes una cuenta allí, ya que es gratuito. En Pinterest, si filtras tu búsqueda por el lugar que quieres fotografiar, vas a encontrar un universo de información al respecto, desde fotografías que publican sus mejores tomas de ese lugar, artículos, notas y tips a tener en cuenta para que puedas hacer mejores tomas. Pinterest es, sin duda, una de mis “paradas obligatorias” antes de salir a fotografiar.

# 500px.com

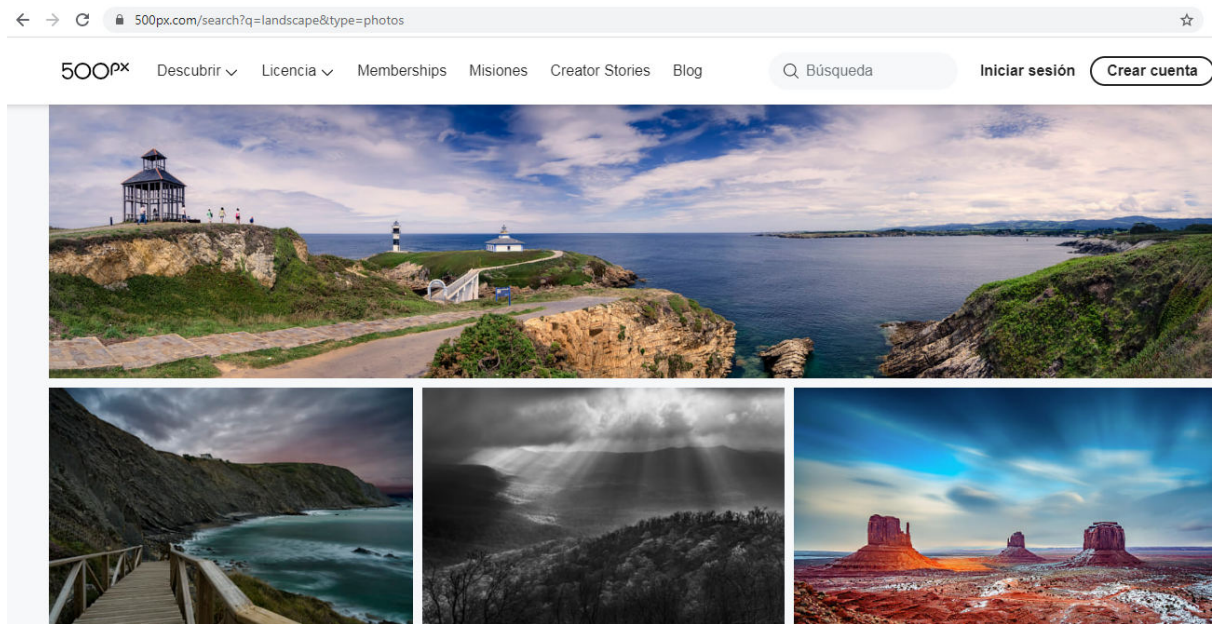

El segundo sitio que te recomiendo es **500px.com**. Éste es el sitio web de una comunidad mundial de fotógrafos profesionales y si tipeas tu lugar elegido en su buscador, encontrarás una tonelada de imágenes de ese lugar con una descripción de cómo fue tomada la fotografía y con qué equipo, dónde fue tomada particularmente y, en la mayoría de los casos, información muy específica sobre cómo llegar a esa ubicación (incluyendo el mejor momento durante el año para ir a fotografiar).

## Google (Google Images & Google Maps)

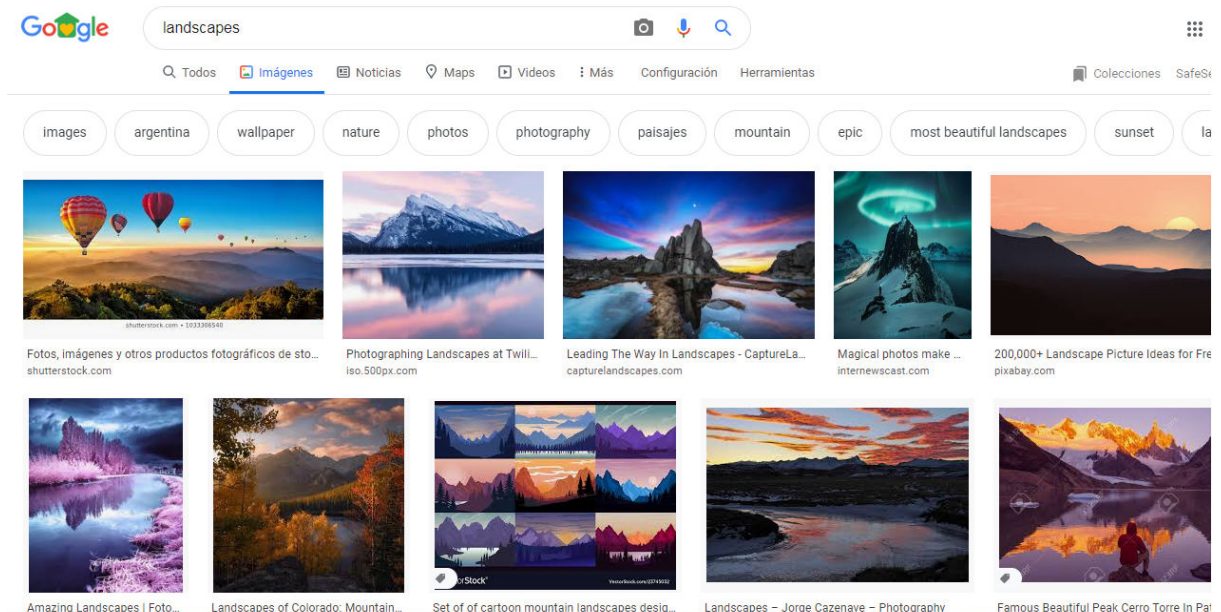

Si bien 500px.com y Pinterest te darán los mejores resultados a nivel calidad de imagen, en el **buscador de Google** (Imágenes y Mapas), te darán una variedad mucho más amplia de imágenes e información del lugar. Así que sin duda este es el tercer sitio que te recomiendo para terminar de finalizar tu trabajo de búsqueda e investigación sobre el lugar elegido.

## ELECCIÓN DEL LUGAR DE TOMA



85mm f/5.6 ISO 400 1/250

Es sumamente importante que, si vas a estar fotografiando en el atardecer/anochecer, **sepas cuál va a ser tu lugar de toma porque es difícil encontrar uno ideal en el medio de la noche**. Y esto tendrás que hacerlo antes de ir a fotografiar. Recorrer el lugar con tiempo, analizar sus distintos lugares y posibles *spots* para tus fotos.

Esto también cuenta si no tienes la chance de volver al día siguiente al mismo lugar para hacer las fotos. Tienes que averiguar todo antes de llegar a tu lugar porque puedes encontrarte con que, si no lo haces, tu lugar pueda estar cerrado para la atención al público ese día, o por el contrario esté lleno de gente o con acceso limitado. Todo lo que puedas averiguar sobre tu lugar deseado para realizar las fotos, te servirá para saber cómo manejarte ese día o inclusive si debes tener en cuenta un “plan B”.

## ¿CUÁNDO DISPARAR?



16mm f/11 ISO 100 1/250

Si te has enamorado de la fotografía de paisajes, debes saber que **los mejores momentos para tomar fotografías es al amanecer y al atardecer**. Es precisamente en estos momentos del día donde hay una iluminación muy particular, las sombras son suaves y se genera una atmósfera mágica en el ambiente.

Fotografiar al amanecer es duro pues tendrás que despertarte muy temprano, pero la recompensa de lo que tendrás delante de tus ojos, lo vale: cielos coloridos y reflexiones suaves. Probablemente las mejores fotos que consigas del amanecer sean antes de que el sol salga, de hecho. Esos 15-20 minutos antes de que salga el sol y 10-15 minutos después de que salga, serán los momentos en los que mejor podrás aprovechar la luz disponible.

## ¿QUÉ FOTOGRAFIAR DURANTE EL RESTO DEL DÍA?



50mm f/11 ISO 100 1/125

Conozco varios fotógrafos de paisajes profesionales que bajo ningún concepto fotografían en momentos donde no sea ni el amanecer ni el anochecer puesto que las luces y sombras que se generan al medio día son muy pronunciadas y prefieren destinar este tiempo a buscar locaciones o revisar el material tomado por la mañana.

Pero si mueres por seguir disparando, puedes hacerlo tranquilamente. Una cascada o un riachuelo en medio del bosque siempre serán una buena opción. Si tienes suficiente cobertura de los árboles, podrás hacer una larga exposición con tu trípode y conseguir ese efecto “sedoso” en las cascadas mientras el agua cae. En cambio, si el día está nublado o estás presenciando un cielo muy dramático, puedes lograr imágenes de alto contraste y pasarlas a blanco y negro en post-producción, especialmente justo en el momento antes de una tormenta o inmediatamente después. También puedes fotografiar cañones o cuevas si estás cerca de ellas.

## LA HORA DORADA Y LA HORA AZUL



35mm f/3.5 ISO 100 1/250

**Este momento del día es ideal para fotografiar paisajes** y es un período de tiempo que abarca una hora aproximadamente. 30 minutos antes de que el sol se ponga y 30 minutos después. Cuando el sol se está acercando al horizonte, nos da unas luces muy cálidas y tintes dorados sobre nuestras fotos. Y una vez que ya se ha puesto, esos tonos se vuelven más azules y violáceos, si es que el cielo no está nublado.

Las buenas noticias son que probablemente no debas cambiar los parámetros de ISO, apertura de diafragma y velocidad en tu cámara (seguramente 1/100 a ISO 100 con f/11 funcione más que bien en el modo de prioridad de apertura), siempre utilizando trípode y disparador remoto, etc. Si no te sientes muy familiarizado con estos valores que acabo de nombrar, ¡no te preocupes! Si continúas leyendo verás que abordaré todos esos temas con mayor profundidad. Pero volvamos a donde estaba antes. En estos casos que he mencionado, no necesitarás utilizar filtros polarizadores y filtros ND. Existe también una **“hora azul” antes de que amanezca** pero suele ser un período más corto y se va ni bien amanece, por lo cual la mayoría de los fotógrafos prefiere la hora azul cuando el sol ya se puso en el horizonte.

## HORA DE LLEGADA

---



Una de las peores cosas que pueden sucederte (aparte de olvidarte las tarjetas de memoria o baterías en casa), es llegar tarde a la locación deseada para tomar fotografías del amanecer/anocheecer.

**No debes subestimar el tiempo que te llevará llegar hasta tu locación deseada** y darte cuenta que te ha llevado más tiempo del calculado y llegar tarde para tu toma, eso sólo logrará que te pongas de mal humor. Mi consejo es que salgas 30-45 minutos antes de casa y llegarás a tu locación tranquilamente, sin mayores complicaciones. Es importante que la noche anterior al día designado para hacer tus tomas revises el clima, si habrá viento y en qué dirección, nubes, la hora exacta en la que saldrá el sol, etc. Toda esta información será crucial para decidir si será un buen día para disparar o no.

## LA NOCHE ANTERIOR

---



Muy probablemente te despiertes muy temprano, así que te aconsejo que **la noche anterior dejes cargando las baterías de la cámara y prepares otras baterías extra**, especialmente si hace frío ya que el equipo consume más batería cuando hay temperaturas bajas. **No olvides tus tarjetas de memoria** y tener todo tu equipo necesario al alcance y listo para salir a fotografiar. De esta manera no te tomará tiempo extra al momento de salir frente a algún posible imprevisto.

# CAPÍTULO 2: LENTES Y AJUSTES DE LA CÁMARA

## LENTES RECOMENDADAS PARA FOTOGRAFÍA DE PAISAJES



Las lentes u objetivos fotográficos son dispositivos que contienen un conjunto de lentes y cristales en su interior, y cumplen la función de redireccionar la luz que ingresa a través de ellos para crear una imagen óptica que luego verás a través del visor o pantalla de tu equipo. Son los “ojos” de tu cámara fotográfica.

Es importante que tengas conocimiento acerca de las diferencias básicas entre los distintos tipos de objetivos para que puedas reconocerlos a simple vista. Como fotógrafo (ya sea inicial o experimentado), debes saber para qué sirve cada uno de ellos y cuándo es más recomendable utilizar uno u otro.

Y de verdad que hay mucha, muchísima variedad de lentes para cada rama de la fotografía, pues **no con cualquier lente obtendrás todos los resultados posibles**. Hay lentes que se utilizan para retrato, otras para fotografía Macro, otras para fotografía de deportes, etc. Y en lo que respecta a paisajes, es muy común que se utilicen objetivos llamados “**gran angulares**”, que proporcionan un ángulo visual muy amplio. Con ellos, **los objetos cercanos a tu cámara aparecen más grandes con relación a los objetos más alejados y con una fuerte distorsión en la perspectiva**.



14mm f/22 ISO 800 1/250



18mm f/22 ISO 200 1/125



16mm f/3.5 ISO 400 1/125

**Si tuviera que elegir una lente gran angular para fotografiar paisajes, sería una lente cuya distancia focal ronde los 24mm** (para cámaras *Full Frame* o de sensor completo) **o una que ronde los 18mm** si tienes una cámara DSLR. Una lente zoom de 24-105mm iría bien también, y si quieres algo más liviano, te aconsejo un 16-35mm. **Es preferible que te hagas de algunos objetivos livianos**, puesto que va a ser mucho el equipo que lleves contigo y tienes que tratar de cargar el menor peso posible. Debajo te dejo algunos ejemplos:





## VALORES ISO RECOMENDADOS



En fotografía, **el ISO es una escala de valores que marca la sensibilidad del sensor de la cámara a la hora de tomar una fotografía.** El sensor es el corazón de la cámara, todo lo que haces para capturar una buena foto, desde el momento en que encuadras hasta el momento del disparo, son acciones y pasos que persiguen un único fin: conducir la luz (la imagen) exterior hacia el sensor de la cámara, que está dentro de ella. El sensor, como su nombre indica, es un elemento “sensible” dentro de nuestra cámara, un chip, sobre el cual se proyecta la luz dibujando una imagen que representa lo que nuestra cámara ve. El sensor es para las cámaras de fotos digitales como la película o carrete que usábamos en las cámaras de fotos analógicas. La diferencia es que en las cámaras analógicas había que cambiar la película mientras que en las digitales el sensor es fijo y no requiere ser cambiado. Podemos “proyectar” sobre él tantas fotos digitales como queramos, pues para almacenar la foto ya tenemos la tarjeta de memoria.

Pero volviendo al tema de la escala ISO, **a mayor número ISO, mayor capacidad para captar luz, a menor valor, menor capacidad para capturar dicha luz.** Es decir que si aumentas los valores ISO en tu cámara, le dirás al sensor de la misma que necesitas que capte más luz en tu escena pues puede que sea de noche o esté oscuro. ¿Suena bastante simple, no? Pues tienes que utilizar estos valores con discreción, ya que **a mayor número ISO, captarás más luz, pero a la vez generarás más “ruido” o “grano” en tu imagen, especialmente en las zonas más oscuras de ésta.** Estos términos se han tomado de la fotografía analógica, y hoy se traducirían en el tamaño de los píxeles que el sensor de tu cámara es capaz de procesar. Cuando aumentas los valores ISO en tu cámara, ganarás luz en tu

escena pero harás que comiencen a percibirse esos píxeles en tu imagen, como te muestro en la imagen debajo:



La forma en que el ruido se hace presente en tus fotografías varía de forma, tamaño y en cantidad dependiendo de cuáles sean las causas que lo originen, el modelo de tu cámara, el tamaño del sensor, etc. Puede resultar imperceptible o bien tan evidente que termine por arruinar la calidad de tus fotografías. De todas formas, **no siempre el ruido o grano es molesto**, si aprendes a convivir con él, podrás utilizarlo y sacar provecho de éste. No siempre el ruido arruina una fotografía, muchas veces la potencia.

**Si lo que buscas es lograr una fotografía de un paisaje que se vea bien nítido, tendrás que configurar el ISO de tu cámara con valores bien bajos** (el más común en las cámaras actuales es 100). “Lo más bajo posible” no significa mantenerlo siempre en su valor mínimo, sino ajustarlo al límite de lo que las

condiciones de iluminación de la escena te permitan. Primero intenta compensar la falta de luz disminuyendo la velocidad de obturación o bien abriendo el diafragma.

**Evita el calor.** Así como la temperatura del sensor añade ruido en tus fotografías, si le das un respiro entre toma y toma, o bien, no realizas exposiciones demasiado prolongadas, no solo podrás mantener al margen (o al mínimo) esta fuente de ruido sino que, además, aumentarás la vida útil de tu equipo.

Si te encuentras en un día muy soleado en pleno mediodía donde el brillo de la escena es cegador y las luces y sombras que obtenemos son muy pronunciadas, puedes continuar utilizando valores ISO bajos. El obturador de tu cámara funcionará a velocidades muy altas debido al brillo del sol y obtendrás como resultado una fotografía súper nítida.

No debes olvidar **exponer correctamente antes de tomar tu fotografía**. La clave de toda fotografía, además de su concepto y mensaje, es su correcta exposición, es decir que la imagen no esté ni muy oscura, ni muy clara, que puedas llegar a distinguir las zonas de las altas luces pero también las de las sombras sin perder información de color. Y recuerda: la sensibilidad ISO es uno de los tres factores que definen la exposición de una fotografía. Los otros dos son la apertura del diafragma y la velocidad de obturación. Estos tres forman lo que es conocido como el “**Triángulo de la Exposición**”:

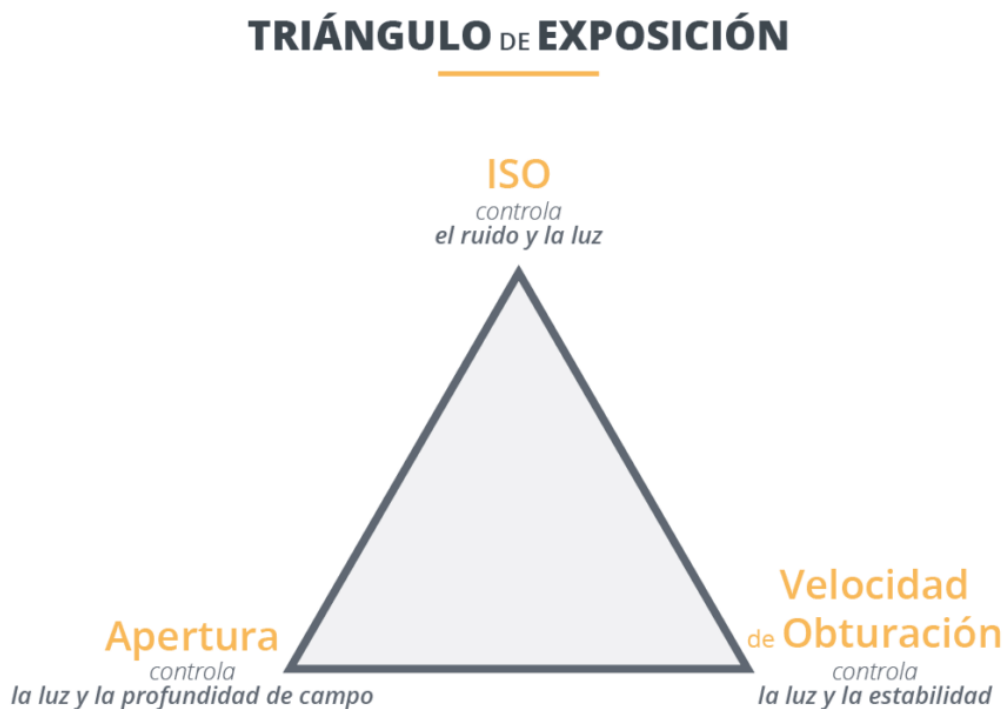

## APERTURAS DEL DIAFRAGMA



Si hasta ahora has estado fotografiando en modo automático (lo cual es muy bueno para comenzar a dar los primeros pasos en fotografía y podrás conseguir imágenes muy buenas de todas maneras), siempre **es un buen momento para que comiences a jugar con los modos semiautomáticos y manuales de tu cámara.**

Como te he comentado más arriba, la apertura del diafragma es uno de los pilares de la fotografía a la hora de lograr una correcta exposición de la imagen y es lo que te permitirá jugar con la profundidad de campo (aquello que hace que logres que un elemento cercano se encuentre completamente en foco y todo el fondo desenfocado, o viceversa, que todo se encuentre en perfecta nitidez).

**La apertura de diafragma es lo que regula la cantidad de luz que pasa por el objetivo hacia el sensor de la cámara.** El diafragma forma parte de cualquier objetivo, y se compone de una serie de placas o aletas que se mueven hacia dentro o hacia fuera formando un círculo más o menos grande, lo hagan hacia el centro o hacia el exterior, y por el que pasa mayor o menor cantidad de luz dependiendo del diámetro del mismo.

f/2.8



f/16



**Las diferentes aperturas de diafragma se miden o denominan a través de los números o valores en  $f/$ .** Dependiendo de la luminosidad del objetivo, tendremos unos valores de  $f/$  mínimos más pequeños o bien mayores. Aquí viene lo que creo que es más importante y lo que suele confundirte cuando empiezas a intentar entender la apertura de diafragma... Cuanto más bajo sea el valor  $f/$ , más luz entrará a través del objetivo, y cuanto más alto sea el valor  $f/$ , menos luz entrará a través del objetivo.

**Es decir, cuanto más abierto esté el diafragma (valores  $f/$  bajos), más luz entrará al objetivo, más desenfoque lograrás entre la figura y el fondo. Cuanto más cerrado esté el diafragma (valores  $f/$  altos), menos luz entrará al objetivo, más nitidez lograrás en la imagen (que todo se encuentre enfocado).**

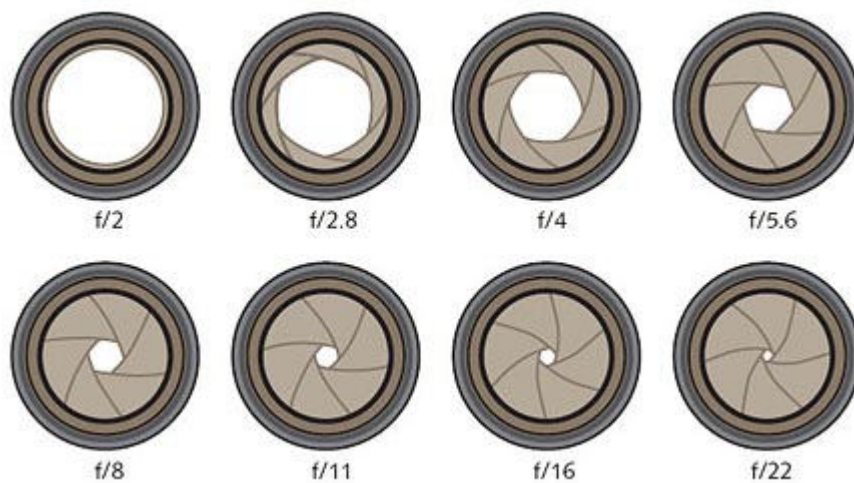

La escala *standard* de números  $f/$  (aperturas de diafragma) es la siguiente:

$f/1$ ,  $f/1.4$ ,  $f/2$ ,  $f/2.8$ ,  $f/4$ ,  $f/5.6$ ,  $f/8$ ,  $f/11$ ,  $f/16$ ,  $f/22$ , etcétera.



A diafragmas más abiertos (valores f/ bajos), menor profundidad de campo. 100mm f/1.8 ISO 400 1/500



A diafragmas más cerrados (valores f/ altos), mayor profundidad de campo (ideal para paisajes). 80mm f/22 ISO 400 1/125

## ¿QUÉ APERTURA UTILIZAR? NÚMEROS f/



En fotografía de paisajes es muy común que se quiera lograr una imagen completamente nítida, desde el frente de la imagen hasta el fondo. Para ello, necesitarás hacer uso de una apertura del diafragma/número f/ indicada para que todos los puntos de tu imagen se encuentren bien enfocados.

Cuando quiero conseguir este tipo de fotografía en donde todo está bien nítido y enfocado, suelo usar **diafragmas cerrados** (f/11 en adelante, si bien con f/8 obtengo buenos resultados en la mayoría de los casos). Ten en cuenta que cada lente tiene su “f/ máximo”, es decir, un valor máximo de apertura de diafragma, y éste es distinto en cada tipo de lente.

## MODOS DE DISPARO

Antes de aconsejarte utilizar los modos semi-automáticos de tu cámara, haré un breve repaso por los distintos modos de disparo.

Los modos de disparo en las cámaras nos permiten decidir qué nivel de control queremos tener y sobre qué lo tendremos, es decir, podemos controlar todos los valores de apertura de diafragma, velocidad de obturación e ISO (**Modo Manual**); dar prioridad a un aspecto concreto (a la velocidad de obturación o apertura de diafragma), o no controlar nada más que el encuadre y la cámara elegirá los valores que considere correctos para nuestra actual escena (**Modo Automático**). Todos estos modos puedes encontrarlos y elegirlos desde una rueda o dial en tu cámara (hay modelos de cámaras donde se encuentra a la derecha de la misma, y modelos donde los encontrarás a la izquierda, cerca del botón obturador).



El **Modo Automático** (“Auto” en la rueda de modos), es aquel en el que **la cámara tiene total control sobre todos los aspectos relacionados a una toma**; controla la velocidad, el diafragma, el balance de blancos, los valores ISO e incluso el flash de tu cámara.

Si bien puedes fotografiar en éste modo y es lo más fácil de hacer, fotografiar en otros modos o utilizando el modo manual, te permitirá jugar mucho más y desplegar un poco más de creatividad, al mismo tiempo que te hará pensar sobre la escena que tienes delante de tus ojos, dándote la posibilidad de jugar con la velocidad de obturación, apertura de diafragma, ISO y encuadre.

El **Modo Programable** (**P** en la rueda de modos), permite ajustar y personalizar algunas variables que el Modo Automático no permite. Si estás empezando a conocer tu cámara, el Modo Programable puede ser una gran opción, puesto que permite controlar la mayoría de los valores y configuraciones. **Éste modo también es bueno utilizarlo en condiciones de luz muy cambiantes**, o cuando necesitas rapidez en la toma y no puedes detenerte a elegir cada valor (aplica también para el modo automático esto).

El **Modo de Prioridad a la Apertura** (**A o Av** en la rueda de modos, dependiendo de tu cámara), es aquel en el que **tú decides la apertura de diafragma que te interesa y la cámara compensa la velocidad necesaria para que obtengas una imagen correcta**. Es decir, tú decides básicamente qué profundidad de campo o número f/ quieres. Conocer y saber jugar con la profundidad de campo a través de la apertura del diafragma te proporcionará la capacidad de crear imágenes asombrosas. **Éste modo es el que recomiendo para hacer tomas de paisajes**.

El **Modo Prioridad a la Velocidad** (**S o Tv** en la rueda de modos), es aquel en el que **tú vas a controlar la velocidad a la que quieres disparar, y la cámara va a compensar abriendo o cerrando el diafragma para que obtengas fotografías con una exposición correcta**. Es adecuado para todas aquellas imágenes en las que el movimiento o la falta de él sea esencial; por ejemplo fotografías de alta velocidad (deportes, animales, niños), fotografías de baja velocidad (fotografías de larga exposición, si quieres dar movimiento o dinamismo en tu escena).

Y, por último, el **Modo Manual** (**M** en la rueda de modos) es el que **te permite el control total de todas las variables que te proporciona una cámara**. Aquí lo tienes que decidir todo, qué velocidad vas a usar, qué diafragma, qué balance de blancos, y qué ISO. Por supuesto que es un método algo más lento que los anteriores, aunque con el tiempo serás capaz de utilizarlo de forma más ágil, pocas veces será tan rápido como un Automático o un Programable, por lo que es más recomendable en situaciones en las que no necesites demasiada rapidez y puedes tomarte tu tiempo para pensar la escena delante de tus ojos y qué efecto quieres lograr o qué buscas resaltar de ella.

## VELOCIDAD DE OBTURACIÓN



Ya te he contado un poco acerca de la escala ISO, de las aperturas del diafragma y de los números  $f/$ , y también del triángulo de la exposición. Me queda pendiente contarte un poco acerca de **la velocidad de obturación y qué velocidades son las aconsejadas para fotografía de paisajes.**

Para que la fotografía pueda realizarse, necesita de luz. Esta es la primera lección fotográfica. Sin luz no hay fotografía. Por eso, toda cámara tiene un mecanismo que se abre y se cierra para dejar entrar la luz al sensor y que se pueda tomar la fotografía (obturador). Lo que te interesa saber es que el tiempo durante el cual está abierto el obturador se llama velocidad de obturación. La velocidad de obturación implica dos aspectos:

- **Entrada de luz:** Cuanto más tiempo está abierto el obturador o, dicho de otra forma, cuanto más lenta es la velocidad de obturación, más luz entra al sensor. Y viceversa, menos tiempo, menos luz.
- **Captura del movimiento:** Durante ese tiempo, no solo entra mayor o menor cantidad de luz, sino que el sensor registra todo lo que está pasando por delante de la cámara. Si algo se mueve durante los, por ejemplo, 2 segundos que está abierto, captará ese movimiento. Y si es una velocidad muy rápida, por ejemplo  $1/4000s$ , logrará congelar su movimiento. Es decir, grabará sólo ese instante detenido.

## VELOCIDAD DE OBTURACIÓN

Más luz  
Más movimiento

Menos luz  
Menos movimiento

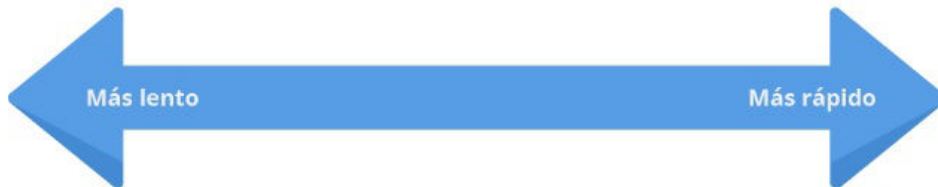

1    1/2    1/4    1/8    1/15    1/30    1/60    1/125    1/250  
(...de un segundo)

Debajo te muestro algunos ejemplos para que puedas terminar de comprender el concepto:



La velocidad de obturación que escojas, dependerá del tipo de fotografía que quieres hacer. Por ejemplo, si quieres fotografiar un paisaje que tiene una cascada de fondo y quieres que el agua tenga un efecto suave y sedoso, tendrás que utilizar velocidades de obturación bajas; pero si en cambio, quieres que el agua de la misma quede “congelada”, tendrás que utilizar velocidades de obturación altas.

Retomando con los modos de obturación de tu cámara, puedes escoger el **modo Prioridad de Apertura (A o Av** en la rueda de modos, dependiendo de tu cámara), y no necesitarás configurar la velocidad de obturación, pues la cámara se encargará de acomodar los valores para lograr una correcta exposición. Pero si en cambio quieres controlarla, puedes elegir el modo **Prioridad de Velocidad de Obturación (S o TV** en la rueda de modos), y escoger la velocidad que desees para el efecto buscado.

Si en cambio prefieres configurar todos los valores de manera manual, a una velocidad de 1/60 ya conseguirás una toma “congelada” si es que hay algún objeto en movimiento en la escena. Recuerda que no hay una manera correcta o incorrecta de hacer las cosas, todo depende del resultado que quieras lograr en tu fotografía final. Si en la escena hay objetos o animales en movimiento y quieres capturarlos “congelados”, tendrás que probar con velocidades de obturación altas.

Pero si en cambio quieres darle a tu toma una sensación de movimiento, tendrás que probar con velocidades de obturación bajas, y no olvides que el trípode es esencial. Te invito a que pruebes (aunque sea una vez), probar el modo manual de tu cámara e ir variando los valores y tomando nota de los diferentes resultados que consigues con ello para una misma escena. ¡Te sorprenderá la cantidad de resultados distintos!

## ¿DISPARAR EN RAW O JPG?



Hoy en día todas las cámaras fotográficas digitales dan la opción de guardar las fotografías en diferentes formatos (JPG, RAW, TIFF, etc.) Antes de aconsejarte qué formato es el más aconsejable, me gustaría que conocieras un poco acerca de ellos para que sepas de qué estoy hablando, ya que cabe resaltar que éstos se diferencian en dos características básicas:

- **Compresión:** Las imágenes, al guardarse en la tarjeta de memoria de tu cámara, suelen **comprimirse para reducir su peso** y que no se genere un archivo con demasiada información de color y termine siendo un archivo “pesado” (por su gran cantidad de información de color y píxeles). Algunas compresiones están asociadas a la pérdida de calidad de la imagen.
- **Profundidad de color:** Es el número máximo de colores que puede contener una imagen.

En fotografía digital los archivos más utilizados son los siguientes:

- **JPG: Es el formato más popular y es el aconsejable si no piensas editar tus fotografías y hacer un trabajo de post-producción.** Es un formato con compresión con pérdida de calidad, pero los archivos finales ocupan muy poco espacio. Cualquier proceso que se realice sobre un archivo JPG y se almacene, degrada su calidad, por lo que su único uso debería ser como archivo de salida final, sin efectuar ninguna modificación sobre el mismo, en un proceso que busque calidad de imagen.
- **RAW: Para trabajar con estos archivos, es necesario disponer de un software adicional, ya sea Photoshop, Lightroom, Aperture, etc. Y es por esto que se le conoce como el negativo digital.** Los archivos RAW son archivos pesados y es el formato ideal a la hora de sacar nuestras fotografías de manera profesional, ya que en el revelado o post-procesamiento y edición de las fotografías, siempre se podrá retornar al original, y no sufre ningún tipo de pérdida de calidad en su manipulación.

Si bien puedes utilizar el formato JPG para hacer fotografía de paisajes, **muchas son las ventajas de disparar en formato RAW.** El formato RAW capta un mayor rango dinámico que el formato JPG y da una mayor calidad de imagen en la toma inicial, además de que a la hora de editar el material, **es muchísimo más flexible** para que puedas retocar valores de balance de blancos, luces, brillos, sombras y colores sin alterar demasiado los píxeles de la imagen.

**El formato RAW genera archivos de imagen mucho más pesados que los JPG, pero sin duda de mejor calidad.** Al no ser archivos de imagen, tendrás que sí o sí trabajarlos en post-producción. Es decir, editarlos en programas tales como Photoshop o Lightroom, que son los más utilizados para editar fotografías. Para seleccionar el formato en el que quieras que tu cámara guarde los archivos, deberás seleccionarlo desde el menú “Configuración” de tu cámara, ten en cuenta que la ubicación de éste menú varía dependiendo de la marca y modelo, y una vez que lo eliges no tienes que volver a seleccionarlo cada vez que quieras tomar una fotografía.

## CONFIGURACIÓN DEL HIGH LIGHT WARNING (AVISO ALTAS LUCES)

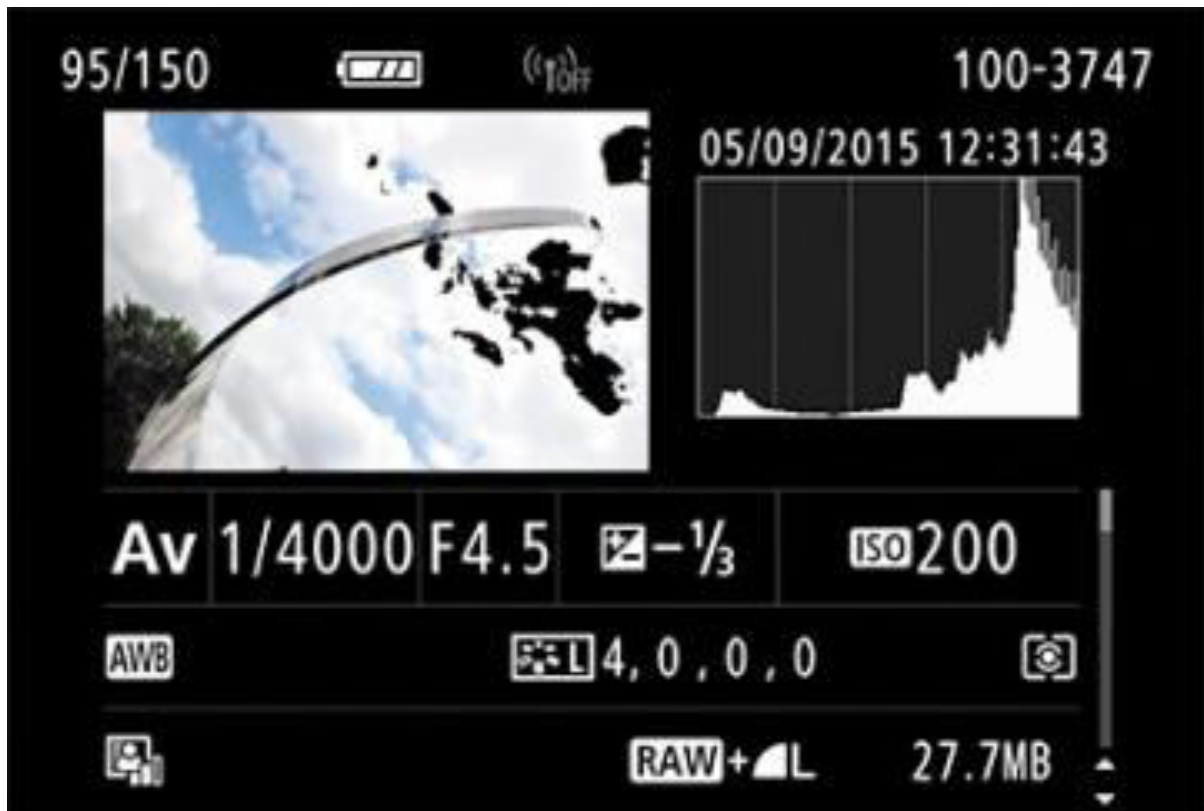

Probablemente lo peor que pueda sucederte al momento de tomar una fotografía, es que se vea tan brillante la parte más clara de nuestra escena al punto de dañarla. Esto significa que el área de los blancos y brillos estará tan sobre-expuesto (luminoso), que esos tonos carecerán de información de color y aparecerán como una gran mancha blanca en nuestra fotografía final.

De hecho, si piensas en imprimir una de estas fotografías la tinta no llegará a esa zona, con lo cual lo único que verás en ella es el papel... Sí, así de grave es. Para que esto no suceda tienes que configurar tu cámara para que, al momento de tomar la foto, aparezca en el visor o en la pantalla trasera, en qué zona de la foto está ocurriendo esto para poder exponer correctamente para las altas luces.

Puede que si expones correctamente para las altas luces, la imagen en general te quedará un poco más oscura o subexpuesta, pero no te preocupes, las sombras y las zonas más oscuras se pueden “levantar” en post-producción cuando edites tus fotografías luego con los programas que ya te he mencionado.

**Te aconsejo que configures esta opción si piensas fotografiar un paisaje en condiciones de extrema luz (por ejemplos cielos muy claros) o si piensas editar tus fotografías en post-producción, si no, no será necesario hacerlo.**

## MODO DE MEDICIÓN DE LA LUZ: ¿CUÁL UTILIZAR?

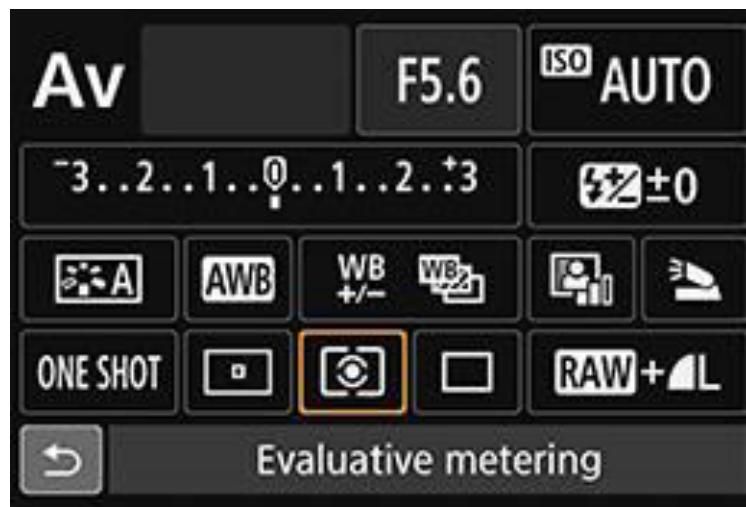

La medición de luz en cámaras fotográficas es uno de esos ajustes que tienes que decidir por ti mismo. Tu cámara, por muy eficiente que sea en el modo automático, no puede adivinar el modo de medición de luz más adecuado. Lo tienes que decidir tú. Por eso voy a hablarte un poco acerca de los modos de medición de la luz, para luego aconsejarte el más recomendable para fotografiar paisajes.

Para no producir fotos sobre-expuestas (con demasiada luz, muy luminosas) ni sub-expuestas (demasiado oscuras), la cámara de fotos intenta “dosificar” la cantidad de luz que recibe. Si ve que por ejemplo el paisaje está muy oscuro, la cámara intentará compensarlo dejando que entre un poco más de luz. Si por el contrario, se percata de que es un día muy soleado, o que hay demasiada luz en la escena, ahí intentará restringir la cantidad de luz que pasa a su interior garantizando así unos niveles de iluminación correctos.

La medición de la luz es una indicación que le das a tu cámara para que ésta distinga qué parte del encuadre se debe tomar como referencia para regular la exposición (la captura de luz). Y, principalmente, hay tres modos para medir la luz:

- **Medición Puntual:** Aquí la cámara mide la luz de un punto específico del encuadre (normalmente el centro, si bien en algunas cámaras se lo puedes indicar tú), y regula la cantidad de luz que necesita captar en función de esa medición. Que el resto del encuadre salga más oscuro o más iluminado a la cámara no será un problema. Lo que interesa es exponer correctamente en una zona concreta y “puntual” (de ahí el nombre).
- **Medición Ponderada al Centro:** Casi similar a la medición puntual, excepto por el hecho de que toma como referencia un punto indicado dándole mucha

importancia en el cálculo, pero también tiene en cuenta la zona alrededor de ese punto dándole una importancia mucho menor.

- **Medición Matricial:** Éste es el modo más fácil de utilizar, y generalmente el que se usa más frecuentemente. Aquí simplemente le dices a la cámara que calcule los distintos niveles de luz de toda la escena, de la cual saca una media, para que puedas tomar esa fotografía con esa media de luz. Aquí normalmente la mayoría de los elementos del encuadre suelen salir bien expuestos puesto que la cámara no se va a ninguno de los dos extremos, sino que aplica una exposición “media”.

Estos parámetros son muy fáciles de configurar desde el menú de tu cámara, sólo **tienes que pensar cuál es el modo de medición de luz correcto para el tipo de escena que tienes delante de tus ojos**. Yo por lo general utilizo el modo que viene predeterminado para la mayoría de las cámaras, que es la **medición matricial**. La razón por la cual elijo este modo es porque actualmente es el más sofisticado de todos y funciona bien para la mayoría de las situaciones de luz existentes y rara vez tengo que configurar esto de manera distinta.

Puedes cambiar los modos de medición con un botón que suele encontrarse cerca del botón obturador y probar qué resultados obtienes para cada escena con cada uno de ellos.

## BALANCE DE BLANCOS / WHITE BALANCE



Seguro has escuchado hablar sobre el balance de blancos de una imagen. No te asustes, pues una vez que sabes lo que es y cómo utilizarlo a tu favor, te olvidarás de este detalle.

**El balance de blancos es ni más ni menos que la dominante de color de una imagen.** Seguro que alguna vez has tomado una fotografía que se veía más o menos azul o amarilla según la luz disponible de esa escena, pero cuando mirabas a través del visor de la cámara, se veía “normal” (como lo estaban viendo tus ojos). Esto se debe a que el ojo humano es capaz de procesar a la perfección diferentes temperaturas de color (o dominantes de color) sin problema, pero los sensores de las cámaras fotográficas por el momento no están a la altura de ello.

El balance de blancos (White balance o WB en tu cámara) es la forma que tiene la cámara de equilibrar una imagen en cuanto a la dominante de color de la escena. **Lo ideal es que esta dominante sea neutra**, es decir, blanca, lo que en la vida real equivale aproximadamente a la luz de las horas del mediodía o a la luz del flash, que también se considera neutra.

**Cada tipo de luz y cada momento del día, aunque no siempre sea evidente a primera vista, tiene una dominante de color, lo que también conocemos como temperatura de color.** La temperatura de color se mide en grados Kelvin, y se clasifican en **temperaturas cálidas** (atardeceres, por ejemplo), **temperaturas frías** (días nublados) o **neutras** (ya hemos comentado las horas intermedias del día).

Para “balancear” los tonos en tu escena, tendrás que ir compensándolos. Es decir, si tienes una escena con tonos cálidos (un atardecer, por ejemplo), podrás añadirle un poco de tonos fríos, y si tienes tonos fríos (un amanecer por ejemplo), podrás añadirle tonos cálidos. **La cámara**, en su configuración de balance de blancos, **tiene modos predeterminados para balancear rápidamente la escena** sin que tengas que hacerlo manualmente. Los modos de balance de blancos generales son los siguientes:

- **Modo Automático:** Este modo funciona bien en la mayoría de las ocasiones y es recomendable utilizarlo cuando las luces de nuestra escena son cambiantes.
- **Modo Nublado:** Este modo da un tono cálido a tus fotografías, compensando los tonos fríos que nos dan las nubes en un día de poco sol.
- **Modo Soleado:** Este modo se ajusta a un ambiente muy soleado o de mucha luminosidad, para que en la imagen final no predominen tonos demasiado cálidos.
- **Modo Fluorescente / Modo Interiores:** Existen otros dos modos más pero no los abordaré puesto que no los utilizaremos en fotografía de paisajes. Son modos para utilizar en interiores y con distintos tipos de luces no naturales.

Si bien lo más simple y cómodo es ajustar el balance de blancos de tu cámara en modo automático, el modo que te aconsejo utilizar es el modo “nublado” o *cloudy*, incluso si no es un día nublado. Y ahora te contaré el por qué.

En el “modo nublado” la temperatura de color se eleva para conseguir tomas con una iluminación más cálida, y da como resultado una imagen final con tonos más cálidos. Puedes probar utilizando este modo y después ajustar el balance de blancos en post-producción. Puedes probar también dejarlo en modo automático y luego acomodar estos valores en el programa de edición que utilices. Recuerda que estos parámetros siempre podrán ajustarse después.

## NITIDEZ DE LA IMAGEN



El problema de la nitidez en las cámaras es que dispones de una pantalla bastante pequeña para poder revisar que la imagen se vea correctamente enfocada. Muchas veces te podrá suceder que tomes una foto, la veas en la pantalla y parezca estar bien enfocada, pero cuando luego la descargues en tu computadora y la veas en una pantalla mucho más grande, te darás cuenta de que el foco no estaba hecho donde querías o que no está en foco ninguna parte de la imagen.

## EL MODO EXTRA NÍTIDO DEL LIVE VIEW



Éste es un truco que ha estado ganando popularidad en los últimos años para conseguir tomas mucho más nítidas. Se trata de **activar el modo Live View de tu cámara para visualizar la toma en la pantalla trasera**, ajustar el punto de enfoque donde quieras para luego, en tu lente, correr la palanca del foco (de automático a manual), para terminar de hacer el foco manualmente justo en ese punto que quieras destacar. Una vez que hayas tomado tu fotografía, la ampliarás con el zoom en la parte trasera de tu cámara para revisar que el foco esté correctamente hecho.

Yo no suelo utilizar este truco muy seguido, hoy en día el autofocus de la mayoría de las cámaras funciona bien. Lo utilizo únicamente en aquellas tomas en las que quiero destacar algún punto de la imagen y garantizar que esté 100% enfocada específicamente en un punto.

## MODOS DE ENFOQUE



En una imagen, el foco dirige nuestra mirada. Nos indica qué es importante en la imagen, y muchas veces también nos indica en qué orden debemos mirarla. Y aunque parezca mentira, los errores relacionados con el enfoque son los más recurrentes e insalvables en lo que a errores fotográficos se refiere.

Se dice que algo “está en foco” o “enfocado” cuando la imagen que el objeto proyecta, pasa por la lente de la cámara y se une de forma precisa sobre el plano del sensor. Por el contrario, decimos que una imagen está “fuera de foco” o “desenfocada”, cuando la imagen se forma fuera del plano del sensor, bien antes o bien después.

De forma general, **hay dos tipos de enfoque**, cada uno con sus particularidades y sus aplicaciones en situaciones concretas. Para cambiar de uno a otro, lo deberás hacer a través de tu objetivo o lente, moviendo el botón de M o MF (Manual) hacia A o AF (Automático) o viceversa.



El **enfoque manual** es aquel en el que tú debes enfocar manualmente girando la rueda de enfoque de tu objetivo.

El **enfoque automático** es aquél en el que tu cámara enfoca automáticamente. El *autofocus* o enfoque automático se divide a su vez en varios tipos:

AF-S, AF-C, AF-A para Nikon o bien One Shot, AI Servo, AI Focus para Canon.

Las diferencias entre ellos radican en el movimiento o no del sujeto/objeto o de aquello que vamos a retratar:

- **AF-S u One Shot:** Cuando fotografías sujetos u objetos estáticos. Este enfoque es el más indicado puesto que es más preciso que los otros modos automáticos. Eso sí, también es más lento, por ello te recomiendo utilizarlo sólo en situaciones donde preveas que aquello que estás fotografiando no se va a mover. **Este es el modo que te recomiendo que utilices para paisajes y lo configuras una única vez desde el menú de Enfoque de tu cámara.**

- **AF-C o AI Servo:** Se utiliza para fotografiar sujetos en movimiento. Éste sistema enfocará aquello que se mueva ante el objetivo y hará el seguimiento siempre que tengas apretado el botón del obturador hasta la mitad. Una vez decidamos tomar la fotografía, sólo hay que apretar el obturador hasta el fondo.
- **AF-A o AI Focus:** Cuando se prevé que una situación estática puede convertirse en una en movimiento, la utilización de este modo es el mejor, ya que es capaz de pasar de un sistema estático a seguir el sujeto en movimiento de forma automática.

## ÁREA DE ENFOQUE

---

El área de enfoque es la zona de la imagen en la que se quiere situar el foco. De forma generalizada, éstas son las opciones que poseen la mayoría de cámaras independientemente de la marca y modelo:

- **Punto Único:** Es la más precisa, ya que le indicas exactamente a la cámara el punto donde debe dirigir su foco, limitando el área de enfoque al mínimo, y por lo tanto no dejando margen de maniobra a la cámara. **Este sistema es el más preciso, aunque no es válido para todas las situaciones.** Es recomendable para sujetos estáticos y es el área de enfoque que te recomiendo para paisajes. Lo puedes configurar desde el menú de “Área de Enfoque” de tu cámara.
- **Dinámica:** En este tipo de enfoque seleccionas, igual que en el de punto único, un punto de enfoque. A partir de éste, la cámara seleccionará una zona alrededor del mismo que podrás ampliar y disminuir en función de la cantidad de área en la que preveas que puede suceder la acción. **Este sistema es recomendable para sujetos en movimiento o escenas estáticas en las que se pueda prever movimiento.**
- **Automática:** En este caso, es la cámara la que decide qué debe enfocar en base a ciertos parámetros preestablecidos, como el enfoque de lo que tenga más cerca del objetivo (distancia), lo que sea más grande, o lo que por tono parezca una persona (contraste). No es muy preciso y no siempre tus parámetros y los suyos coincidirán, así que tiene bastante margen de error en situaciones en las que el centro de interés no esté claro o no coincida con los parámetros de tamaño, distancia o contraste.

## PRIORIDAD DE LA TOMA

---

Sé que probablemente eres un fanático de la inmediatez, pero habrá situaciones en donde deberás rendirte ante la importancia del foco en algunas imágenes. Esto deberás decidirlo antes de realizar tu toma a través de la prioridad de la toma, configuración que encontrarás en el menú de tu cámara:

- **Prioridad de enfoque:** Como el nombre ya indica, la cámara entiende que hasta que el sujeto u objeto no estén perfectamente enfocados, la imagen no debe tomarse. Es decir, hasta que lo que le hayas indicado que debe estar en foco no lo esté, y aunque aprietes el obturador, éste no funcionará. **Éste es el modo de prioridad que te aconsejo para paisajes y podrás configurarlo desde el menú de tu cámara.**
- **Prioridad al disparador:** Cuando tengas una escena donde la prioridad sea más la escena en sí misma que la perfección del foco, deberás usar esta opción. Así podrás disparar siempre que quieras independientemente de la “perfección” del enfoque.

## BLOQUEO DEL ESPEJO



Si tienes una cámara *Reflex*, sabrás que cuando tomas una fotografía, la luz entra en la cámara a través de tu objetivo, es reflejada en un espejo basculante o abatible (de ahí el nombre, proveniente del inglés *Reflex* que significa “reflejo”), y a través del mismo la imagen llega hasta el visor que es por donde nosotros vemos la imagen.

**El elemento más importante en este mecanismo, es el espejo abatible, ya que es el que regula el camino que sigue la luz en el interior de la cámara.** La luz entra constantemente por el objetivo, pero mientras no tomamos la fotografía, este espejo se mantiene abajo con una inclinación de 45°. Gracias a esta inclinación, la luz es desviada hacia un prisma, que a su vez refleja la luz hasta que llega al visor, donde te colocas tú para visualizar la composición de la imagen en el visor o pantalla.

Este mecanismo cambia ligeramente cuando presionas el botón obturador para tomar la fotografía. La luz entra por el objetivo, pero toma otro camino distinto al anterior. Esta vez, como has apretado el botón obturador, el espejo abatible se ha elevado, por lo que la luz continúa su trayectoria recta hasta que se topa con el sensor, donde quedará plasmada la imagen. Ese movimiento que realiza el espejo abatible, genera unas leves vibraciones en tu cámara al momento de tomar la foto.

Si estás buscando conseguir una imagen aún más nítida y si estás utilizando una cámara *Reflex* (ya que éste truco no aplica para las cámaras sin espejo o *Mirrorless*), es configurar para que el espejo basculante interno de la cámara (que es el que nos refleja la imagen en el visor), se bloquee justo antes de que aprietes el obturador.

Esto reduce notoriamente las vibraciones de la cámara y es una técnica fácil de utilizar. Pero no todos los modelos de las cámaras *Reflex* cuentan con esta opción. Puedes buscarla en el menú de tu cámara o bien buscarla en el manual de la misma. Sí debes recordar que esta opción se configura una sola vez, sólo recuerda desactivarla al finalizar tus tomas.

## EL TEMPORIZADOR



**Si no cuentas con un disparador remoto, el temporizador de tu cámara será tu mejor aliado.** De esa manera, configuras tu cámara para que, después de la cantidad de segundos que elijas y oprimas el obturador, se disparará de manera automática para que no tengas que oprimir el obturador de manera manual (y así mover levemente tu cámara generando vibraciones indeseadas).

# CAPÍTULO 3: COMPOSICIÓN PARA FOTOGRAFIAR PAISAJES

## EL ENCUADRE

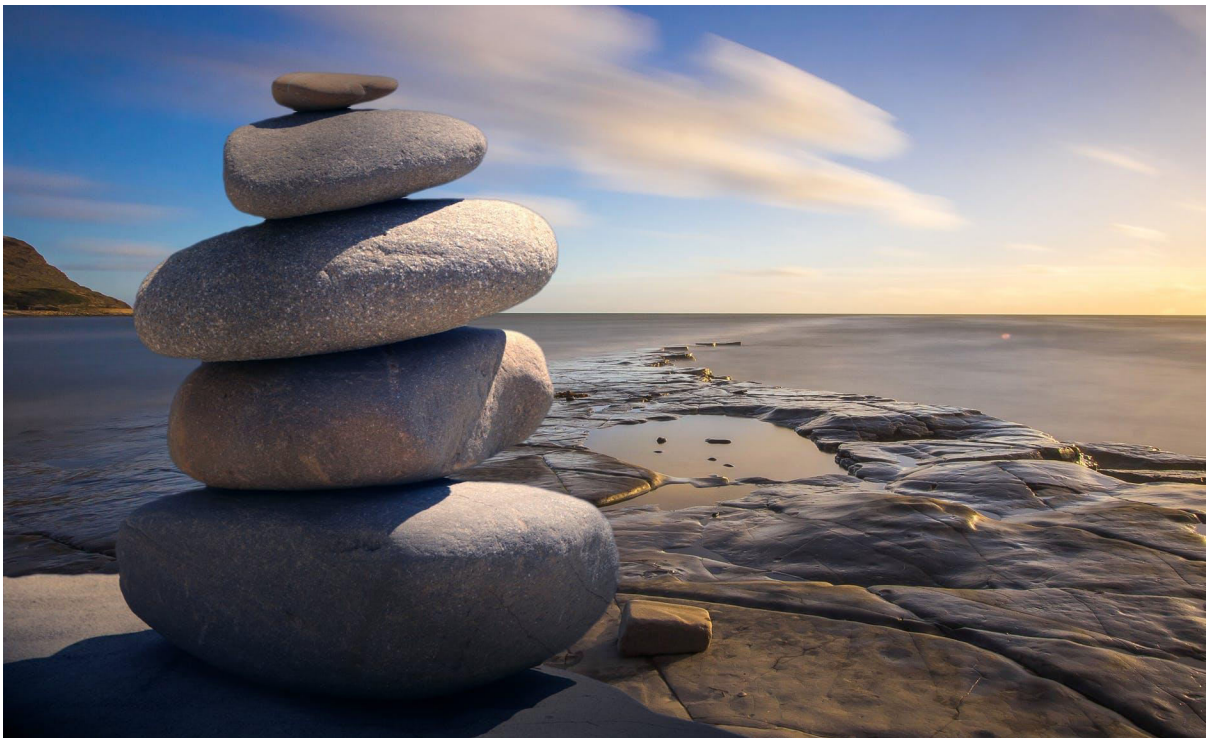

24mm f/5.6 ISO 400 1/125

Es sumamente importante que llegues a tu locación deseada y tomes tu cámara en mano y empieces a **decidir si quieres tomar tu fotografía de manera vertical u horizontal antes de colocarla en el trípode**. Debes también analizar el encuadre, es decir qué ángulo es mejor, y qué quieres incluir en el cuadro antes de desplegar todo tu equipo. Esto te ayudará a pensar la foto antes de hacerla, la imaginas en tu cabeza antes de apretar el disparador.

Una buena idea es caminar alrededor de la escena para estudiarla, y sólo te llevará unos minutos decidir el encuadre y el ángulo que son los primeros parámetros a tener en cuenta antes de fotografiar.

## POSICIÓN DE CÁMARA: ¿VERTICAL U HORIZONTAL?



35mm f/22 ISO 400 1/125

Aquí te traigo buenas noticias, ¡Puedes hacer ambas! Eso sí, **te aconsejo que realices tus fotografías verticales una vez que hayas hecho primero las horizontales.**

Si bien nuestros ojos ven de manera horizontal, habrá paisajes que se lucirán más si tomas la foto en vertical. Esto deberás analizarlo y sólo tú sabrás qué te inspira a tomar la foto en una orientación u otra. Prueba haciendo primero las horizontales y después haz alguna toma en vertical. De este modo, cuando hayas tomado todas tus fotografías y las descargues en tu computadora, podrás luego decidir cuál seleccionar y comenzar a editar si es que quieres hacerlo.

Disparar en horizontal te dará una sensación de amplitud y espacio o “aire” en la foto, podrás jugar más con la **“Regla de los Tercios”** (regla de composición que te contaré en breve) y, si editas en postproducción también puedes pensar en recortarla verticalmente. Pensar en horizontal te dará mucha más flexibilidad, así que en lo personal, te aconsejo que dispares en horizontal y luego en vertical.

## ¿DÓNDE ENFOCAR?

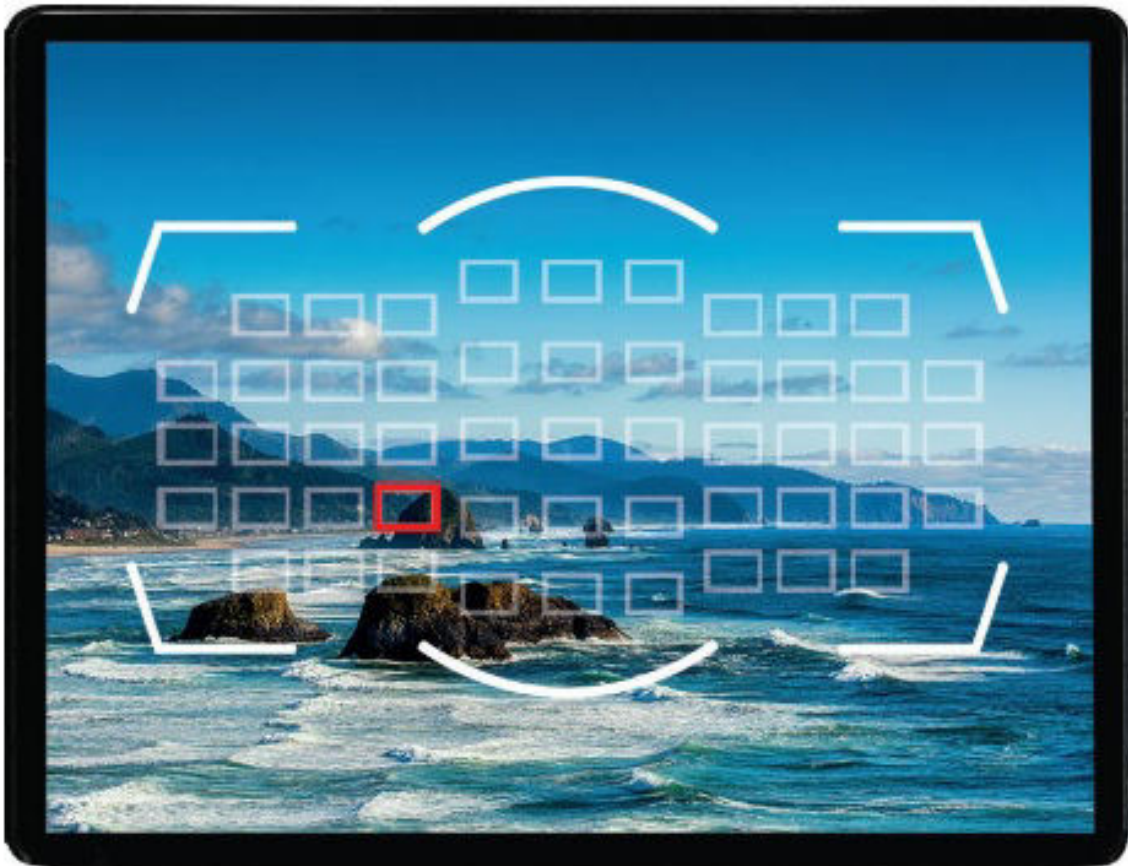

Si estás utilizando un diafragma cerrado para tratar de que todos los puntos de la foto estén enfocados (f/11 o f/16), querrás asegurarte de estar enfocando un punto correctamente. **Te aconsejo que escojas un punto en el suelo de tu paisaje, usualmente a  $\frac{1}{3}$  del centro del cuadro.** De todas maneras esto dependerá del tipo de fotografía que quieras hacer y del paisaje.

## FOCO INFINITO



Si no tienes ningún objeto o punto fijo a donde enfocar, siempre puedes optar por seleccionar el “**foco infinito**”. Esto se configura muy fácilmente si tienes una lente con indicador de distancia focal (la mayoría de las lentes hoy en día lo tienen).

Para lograr esto, simplemente debes buscar una perilla al costado de tu lente y colocarla en “modo manual” y luego mirar en el anillo donde figuran las distancias focales y elegir el símbolo del infinito, luego verás una línea vertical al lado de ese símbolo y es precisamente ahí donde debes fijarlo, ese es el punto correcto para enfocar al infinito.

## LA LÍNEA DEL HORIZONTE



20mm f/8 ISO 100 1/200

**Ésta es una de las reglas de la composición**, y puedes dominarla fácilmente utilizando la “Regla de los Tercios”. Normalmente, el peor lugar para encuadrar tu paisaje es en el centro, si bien nuestro cerebro tiende a centrar todas las imágenes que vemos. El centro suele ser visualmente “aburrido” y lo que se busca es hacer imágenes lo más atractivas posibles a nivel visual, y es por eso que la regla de los tercios funciona bien para la mayoría de los casos, la misma explica que **debes dividir tu paisaje en tres partes iguales de manera horizontal y poner el foco de la atención en el primer tercio o en el último.**

¿Cómo saber en qué tercio centrarlo? Es fácil, pon atención a lo que más llame la atención de tu paisaje y sitúalo allí. Si tienes un cielo espléndido y dramático, pues muéstralo. Si en cambio, tienes una formación rocosa sorprendente pero el cielo está cubierto de nubes, pues entonces muestra más de eso también.

**Estos “tercios” en los que dividirás tu foto, no tienen que ser 100% exactos**, así que no te preocupes si no consigues que te quede a la perfección. Es un concepto, no una ley universal, ¡Así que relájate! (*Podrás encontrar más información acerca de esta regla en mi [Blog](#)*)

## ¿CÓMO GUIAR EL OJO DEL ESPECTADOR?



16mm f/8 ISO 100 1/125

Es muy común en la fotografía de paisajes, que tengas que utilizar una técnica para guiar la mirada del espectador a un punto de atención, y ésta es la de utilizar “líneas imaginarias” para estructurar la imagen, crear un ritmo, y guiar la mirada del espectador.

Ten en cuenta que tus ojos interpretan las líneas horizontales como una base y dan impresión de estabilidad y peso, mientras que las líneas verticales aportan una sensación de velocidad y fuerza. **La combinación de líneas horizontales que sirvan de base a las verticales, darán a tu imagen estabilidad y equilibrio.** En cambio, las líneas diagonales son las que aportarán una mayor dosis de inestabilidad y por tanto de movimiento y dinamismo a tu fotografía. Tu ojo percibe las diagonales como una posición antinatural, temporal y transitoria.



24mm f/22 ISO 400 1/80

Lo primero que detectará el espectador al ver tu imagen, es el objeto más brillante o que más se destaque en la fotografía. Inmediatamente después de eso, lo siguiente que mirará es el objeto más nítido. Entonces, ¿cómo potenciar estas dos cosas para conseguir las mejores imágenes?

Compondrás tu imagen para que el objeto/punto de interés sea el elemento más brillante. Y compondrás de tal manera que las partes más brillantes no entren en tu cuadro. Puede que tengas que cambiar el ángulo de toma o tu perspectiva, o puede que simplemente tengas que girar tu cámara a la derecha o a la izquierda para dejar esa pequeña parte brillante fuera de tu cuadro. Otro recurso que puedes utilizar es realzar las zonas brillantes en postproducción, una vez que tengas tus fotografías en el computador.

## EL ESPACIO NEGATIVO



50mm f/8 ISO 100 1/80

Otra técnica que puedes utilizar para guiar el ojo del espectador es **dejar una parte de la imagen en donde no haya nada que distraiga su mirada**, es decir, un espacio que verdaderamente no contenga algo que visualmente se “lleve” su mirada hacia otro sector de la imagen. Un ejemplo de esto podría ser una colina donde no haya más nada que un árbol en un extremo y en el otro un cielo pleno. Todo ese espacio “vacío” se denomina “**espacio negativo**” y en fotografía de paisajes, es una técnica muy útil y poderosa para guiar la mirada del espectador.

Este espacio no necesariamente tiene que estar vacío, puede contener algún objeto pero de menor interés que lo que quieras destacar o que “compita” visualmente con ello. Anímate, al menos, a hacer alguna que otra toma de esta manera.

## ¿POR QUÉ NECESITAS TENER UN OBJETO EN FRENTE?

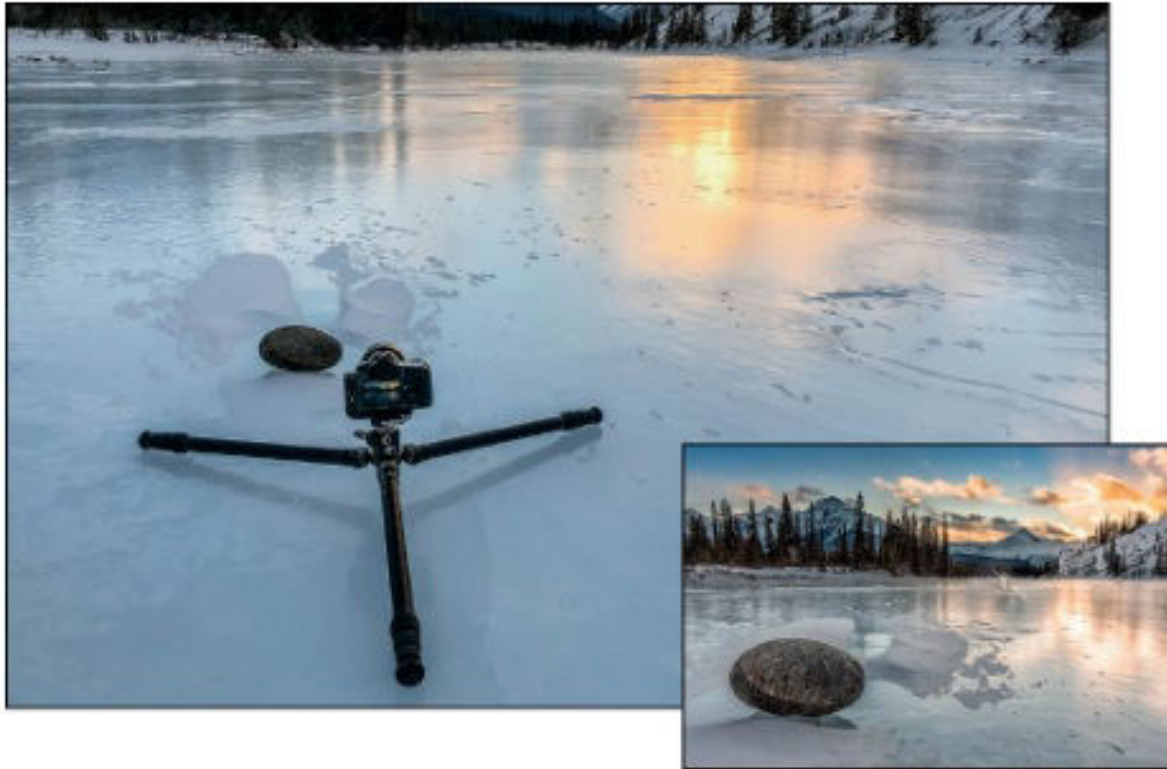

Cuando estás fotografiando un paisaje, estás contando una historia. Y es precisamente por esto que necesitarás dividir tu imagen en tres: Una zona principal, una zona media y, por último, el fondo.

La zona principal, es por la que “entrará” la mirada del espectador, algo que le llamará la atención y que lo hará querer seguir explorando esa imagen, creando profundidad en la misma. Por esto es clave que la parte principal de la imagen contenga un objeto o algo que llame la atención del espectador. Puede ser una roca, unas flores, cualquier cosa que guíe la mirada hacia la siguiente zona, la zona media de tu imagen.

La zona media y el fondo, acompañarán a la zona principal, pero sin quitarle protagonismo. Naturalmente, la zona media contendrá el paisaje en cuestión y, por último, el fondo será tu cielo. **Toda la imagen en sí debe estar en armonía** e invitar al espectador a recorrerla en su totalidad, interpretando la historia que tú quisiste contar al pensarla y componerla.

## EL OBJETO DE INTERÉS



14mm f/22 ISO 400 1/60

Puede que esto suene medio redundante, pero usualmente veo imágenes que no tienen en claro cuál es su objeto principal, lo que hace que el espectador se “pierda” en la imagen y no sepa a dónde tiene que dirigir su mirada y mire para cualquier lado sin poder analizar la historia dentro de esa imagen que busca ser contada.

Es importante que tu espectador conecte con ese objeto de manera automática, y que a raíz de ese objeto, empiece a descubrir el paisaje que lo rodea. Si el espectador mira tu imagen y no tiene en claro cuál ha sido tu objeto principal, se perderá y no sabrá interpretar esa historia.

Es importante que tu objeto tampoco ocupe todo el cuadro, tiene que ser algo que esté dentro de él, puede ser una montaña, una cascada, un campo de flores, una cabaña, un árbol, una carretera. Debes tener en claro cuál será tu objeto de interés antes de presionar el obturador.

## SIMPLIFICA TU ESCENA



80mm f/8 ISO 200 4" de exposición

Las fotografías de paisajes suelen ser bastante “desordenadas” a veces, y por eso es importante que **simplifiques tu escena** para que tenga mucho más poder visual. Te doy un ejemplo, estás queriendo fotografiar una cascada. Antes de llegar a una cascada, tienes ramas de árboles colgando, pasto, flores silvestres, y demás elementos que harán que la mirada de tu espectador se distraiga.

Si simplificas tu imagen y tratas de recortar todo aquello que distrae la mirada de tu espectador, limitándote a tu objeto en cuestión y a algunos elementos más, lograrás que tu imagen tome mucha más fuerza y poder visual.

También es importante que si hay ramas o objetos que no sean de tu interés que no puedas quitar de tu cuadro o escena, las sitúes en el margen inferior de tu cuadro (izquierdo o derecho), para no distraer de más la mirada de quien mire esa imagen.

Una imagen más simple tiene más chances de conectarse con el espectador. Éste es un claro ejemplo de “menos es más”.

## ¿POR QUÉ NECESITAS NUBES EN EL CIELO?



24mm f/8 ISO 800 1/60

Leonardo da Vinci alguna vez dijo: “Una vez que has probado el sabor del cielo, mirarás hacia arriba por siempre”. Y estaba muy en lo cierto. Las nubes son celestiales, siempre tienen buena aceptación. Un cielo sin nubes no es tan interesante de admirar como uno que sí las tiene, acompañan el paisaje y le dan un marco también a la imagen.

**Es muy importante que incluyas nubes en tu cielo si es posible**, porque las nubes reflejan el color del amanecer y del anochecer. El cielo es nuestro *canva* o bastidor, y las nubes son arte, un arte que puede potenciar enormemente tu imagen, ¡No lo olvides!

## BUSCA REFLEJOS EN EL AGUA



18mm f/22 ISO 200 13" de exposición

**Si estás buscando imágenes increíbles, definitivamente tienes que buscar reflejos en el agua.** Puedes situar una montaña de fondo y un lago delante y automáticamente tendrás el reflejo de la montaña en todo el lago, ¡Eso es magia pura!. A las personas les encantan los reflejos, y cuanto más nítido sea el reflejo que llegue al punto de confundirse cuál es el cielo con la tierra, mejor. **El secreto para conseguir ese efecto y que el agua esté lo más calma posible,** es levantarse muy temprano. Así que prepara tus alarmas y ve por ese reflejo que tanto te atrapa.

# CAPÍTULO 4: TIPOS DE PAISAJES Y CÓMO FOTOGRAFIARLOS

## PAISAJE URBANO O CALLEJERO (STREET PHOTOGRAPHY)

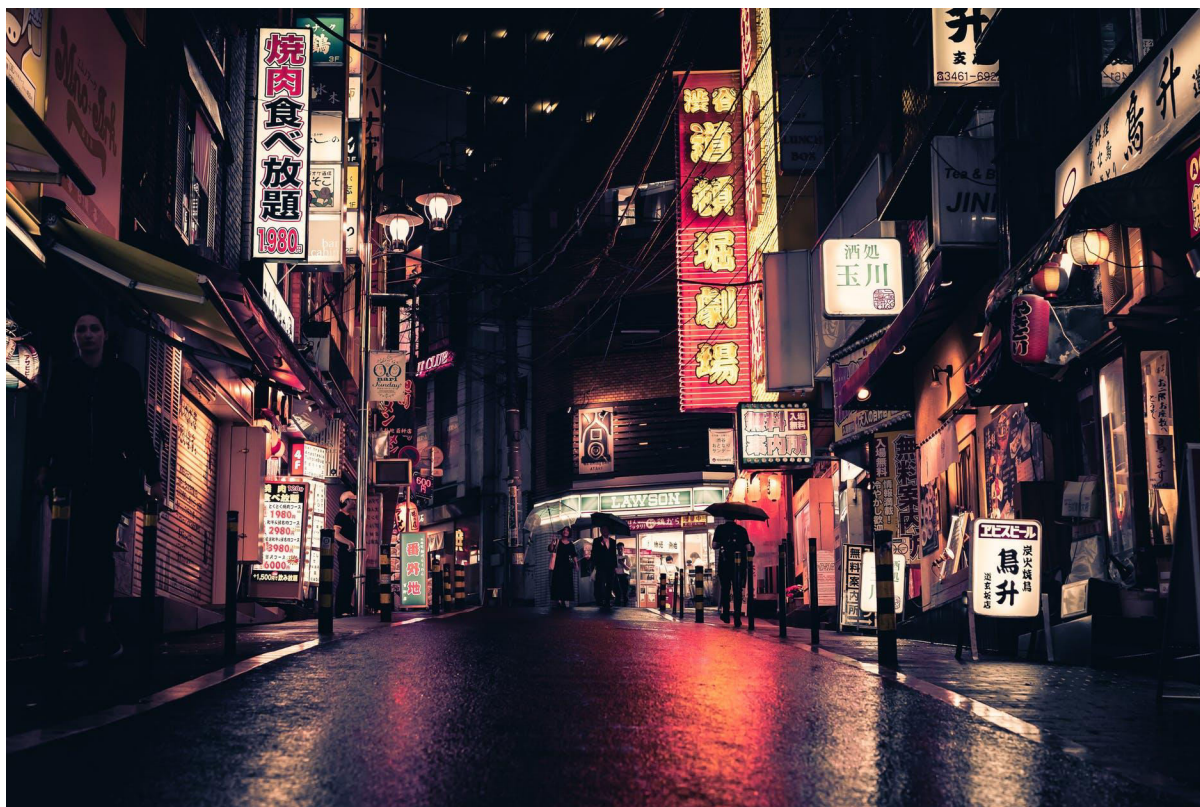

24mm f/5.6 ISO 800 1/125

Cuando dices “paisaje”, quizás lo primero que te imaginas es un lugar agreste, lleno de flora y fauna, con una montaña de fondo o por qué no una inmensa playa llena de palmeras y el sol cayendo de fondo. Pero déjame contarte que no todos los paisajes son “naturales”.

La ciudad en la que vives forma parte de tu entorno y la fotografía urbana o callejera es también considerada un tipo de paisaje. Por lo general, cuando empiezas a fotografiar, comienzas haciendo tomas de lo que te rodea, de tu barrio, tu ciudad, tu entorno más cercano. Y si bien no te encuentres con un entorno paradisíaco, la fotografía urbana tiene también su encanto, la arquitectura, las formas de los edificios, los carteles luminosos, las personas que vienen y van. Debajo te dejo algunos ejemplos para que te inspires y pruebes salir a hacer fotografías por tu ciudad de vez en cuando:



Nueva York. 1/40 f/5.6 ISO 400



Nueva York. 8" de exposición, f/8, ISO 1200

## Equipo necesario para Street Photography

Para hacer fotografía de paisajes urbanos o *Street Photography*, lo importante es que **cuentes con un equipo liviano**. Piensa que hacer fotografía urbana significa que probablemente estés varias horas recorriendo el lugar que hayas escogido para fotografiar, con lo cual es importante que no andes muy cargado de peso y, por sobretodo, lleves unos zapatos con los que te sientas cómodo pues probablemente camines durante largas horas.

Puedes hacerte de una lente gran angular, un trípode pequeño y fácil de transportar, algunas baterías y tarjetas de memoria extra. No repares en andar muy cargado ni en llevar más lentes o equipos del necesario. (¡Créeme, no lo necesitarás!)

## Configuraciones de la cámara

Lo mágico de hacer fotografías urbanas es la espontaneidad. Es estar en el momento justo apretando el botón obturador de tu cámara en el momento indicado. Y para lograr esa toma espontánea, la mayoría de las veces no contarás con el tiempo necesario para acomodarte y decidir el mejor ángulo para tu toma, el encuadre ideal, y los valores de velocidad del diafragma, apertura del mismo e ISO en los que consigas una correcta exposición. De modo que **configurar tu cámara en el modo manual donde tú eres el que controla todos estos valores, no sería la mejor decisión**.

Por lo que **te aconsejo que, o bien configures tu cámara en modo automático** (pero recuerda que la cámara decidirá todos los valores por ti y tú no podrás optar por ningún valor), **o bien puedes valerte de los modos semi-automáticos** de tu cámara, en donde por ejemplo puedes configurar una determinada velocidad de obturación y la cámara escogerá los valores ideales de apertura de diafragma e ISO para una correcta exposición; o puedes también escoger al revés y elegir con qué apertura de diafragma quisieras fotografiar (ya sea para lograr una separación entre la figura y el fondo o bien para lograr que toda tu fotografía esté nítida), y la cámara escogerá por ti los valores ideales de velocidad de obturación e ISO para lograr una correcta exposición.

**Puedes también jugar con los modos automáticos y ver cuál es el que mejor se adapta a ti y a lo que quieras lograr con tu cámara.** Forma parte de tu búsqueda creativa como fotógrafo poder experimentar con los distintos modos de tu cámara y no quedarte únicamente en el modo automático.

Sea cual fuere tu decisión, te aconsejo que dejes los valores ISO en automático por cualquier cambio repentino de la iluminación de tu escena. Los otros dos valores (apertura de diafragma y velocidad de obturación), dependerán del efecto que quieras lograr en tu fotografía.

Por ejemplo, si te encuentras en una avenida repleta de autos y quieres lograr ese efecto “barrido” donde aparecen los autos en movimiento, te aconsejo que utilices valores de obturación menores a  $1/60$  y valores de apertura de diafragma intermedio, puede ser  $f$  5.6. Pero si por el contrario te encuentras con algo en movimiento y quisieras que ese objeto quede “congelado”, tendrás que utilizar velocidades de obturación mayores a  $1/60$ , en donde puede que, a medida que vayas aumentando estos valores, tengas que aumentar también el número  $f$  para que tu diafragma se abra y capte más luz. Prueba ir “jugando” con estos valores para ver qué resultados obtienes a medida que cambias uno u otro y recuerda ir revisando tus fotografías a medida que las tomas para terminar de comprender la fotografía que has tomado con los valores con los que has elegido tomarla.

## PAISAJE NATURAL

---

### PLAYA



Playa de Bora Bora (Polinesia). 1/125 f/8 ISO 125

Uno de los paisajes más buscados a la hora de fotografiar, las playas. Estos lugares paradisíacos fueron, son y serán por excelencia los más buscados a la hora de tomar fotografías de paisajes.

Sea cual fuere la playa donde te encuentres, recuerda que **los mejores momentos para fotografiar las playas es al amanecer y al atardecer**, si bien alguna toma con la luz del mediodía puedes hacer también y obtendrás buenos resultados.



1/250 f 5.6 ISO 100

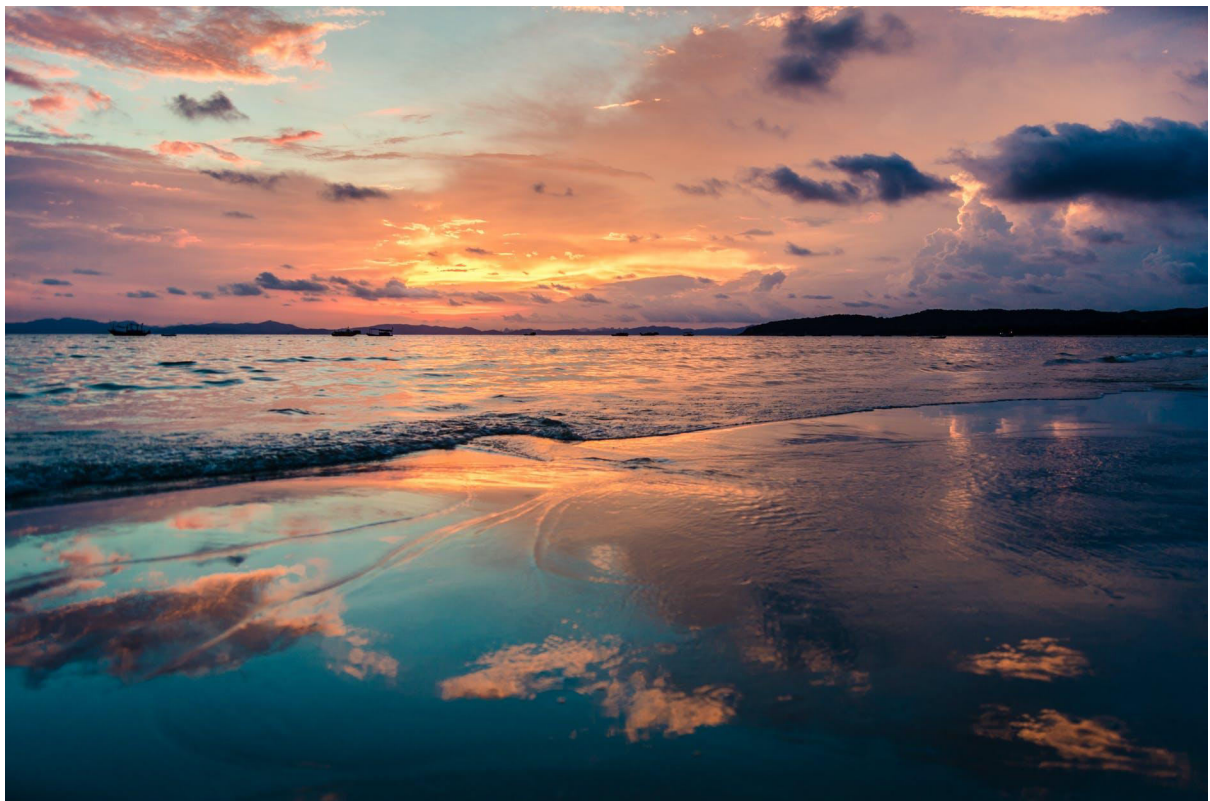

1/60 f 8 ISO 600

Mi consejo para que puedas realizar las mejores fotos de playas es que **cuides la iluminación de tu escena** pues por lo general durante el día siempre suele haber mucha luz y tienes que tener cuidado de que tus fotografías no queden demasiado sobre-expuestas, es decir, con demasiada luz y que todas ellas queden blanquecinas.

La arena y el agua del mar actúan como un reflector de la luz del sol, por lo que puedes tomar fotografías en distintos momentos del día y sacar tus propias conclusiones con respecto a los resultados obtenidos.

También debes prestar atención a los horizontes (recuerda la **Ley del Horizonte** que abordé en capítulos anteriores y que también podrás encontrar en mi [Blog](#)), para que no queden torcidos; y aprovechar los encuadres naturales que te puede dar la vegetación del lugar, cuevas, rocas, palmeras, para “guiar” la mirada del espectador y centrar el foco de interés en algún objeto en particular.

Otro tema no menor, **es el cuidado de tu cámara con respecto al clima**, ya que en la playa te encontrarás con algunos factores que pueden dañarla, como por ejemplo la arena, el sol, la salinidad del agua si te encuentras haciendo tomas muy cerca del suelo. Trata siempre de guardar tu cámara en su funda cuando no la estés utilizando para protegerla lo máximo posible.

## Equipo necesario para fotografiar playas

Al igual que en fotografía urbana, no necesitarás trasladar una gran cantidad de equipo y accesorios para hacer tomas en la playa.

Recuerda que probablemente recorras el lugar escogido durante el día y muchas veces necesitarás hacer alguna parada para descansar o estar al reparo del sol, por lo que te aconsejo que salgas con el equipo necesario - puede ser un lente gran angular, baterías y tarjetas de memoria extra, y un trípode pequeño que te resulte fácil de transportar por si decides hacer alguna toma de una puesta de sol o quieres captar el movimiento de las olas en la orilla y darle un toque de “movimiento” a tus imágenes.

**Sí te aconsejo que siempre a tu lente le incorpores un filtro UV para protegerlo de los rayos solares**, que además sirve para proteger el cristal de tu lente de la arena y polvo a los que probablemente expondrás tu cámara (no olvides que estarás cerca del mar, del salitre en particular, que con el viento viaja a través del aire y puede dañar el equipo). **Es importante que cuides tu cámara de las largas exposiciones al sol.** Utilízala únicamente cuando tomes tus fotografías, si es un día muy soleado y hace mucho calor, es preferible que la mantengas guardada.

Puedes también incorporar a tu lente un filtro polarizador para, justamente, polarizar la luz que llega a la lente. Estos filtros son de gran ayuda a la hora de querer oscurecer el color del cielo para que no salga tan brillante si hay mucha luz en la escena y así no perder detalle en el resto de la imagen.

### Configuraciones de la cámara para fotografiar playas

Si bien no hay una configuración específica para lograr este tipo de tomas, tendrás que analizar en qué momento del día las harás, ya que de eso dependerán las futuras configuraciones en tu cámara para lograr una correcta exposición.

Si haces fotos al amanecer o atardecer, probablemente tendrás que utilizar tu trípode, utilizar valores ISO bajos, a partir de 100 (trata de no escoger valores ISO muy altos para no generar tanto “ruido” o grano en la imagen, aunque la mayoría de las cámaras de alta gama no suelen tener éste tipo de inconveniente).

En cuanto a la apertura de diafragma puedes probar con valores entre  $f/8$  y  $f/22$ , recuerda que cuanto más cerrado esté tú diafragma (valores  $f$  más altos), menor cantidad de luz ingresará a tu objetivo pero más nítida será la imagen; y en la velocidad de diafragma influirá qué efecto quieres lograr en tu imagen.

Si quieres capturar el movimiento de las olas sobre una roca en la orilla del mar, prueba tiempos de exposición largos, menores a  $1/60$ . Pero si en cambio quieres congelar el movimiento del agua, prueba tiempos de exposición más rápidos, arriba de  $1/60$  (puede ser de 125 en adelante).

## MONTAÑAS

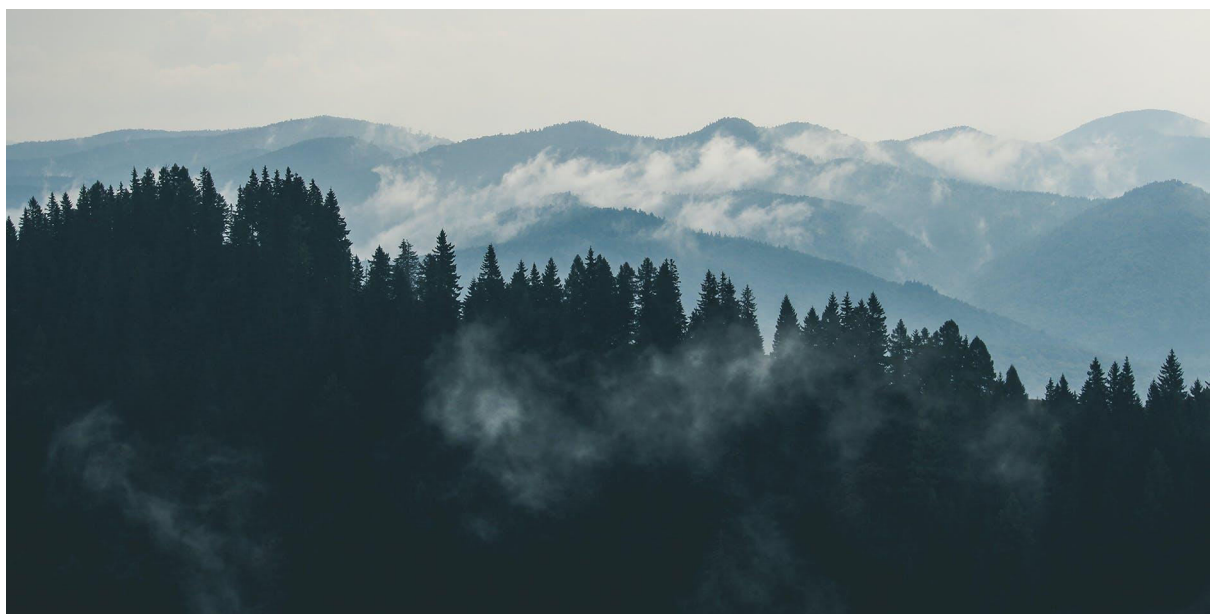

1/400 f/11 ISO 600

Otro paisaje muy buscado a la hora de fotografiar exteriores son las montañas, esas imponentes formaciones rocosas que tanto nos llaman la atención. Y es que un destino muy buscado son los Alpes Suizos, que ocupan nada más y nada menos que el 60% de la superficie de Suiza.

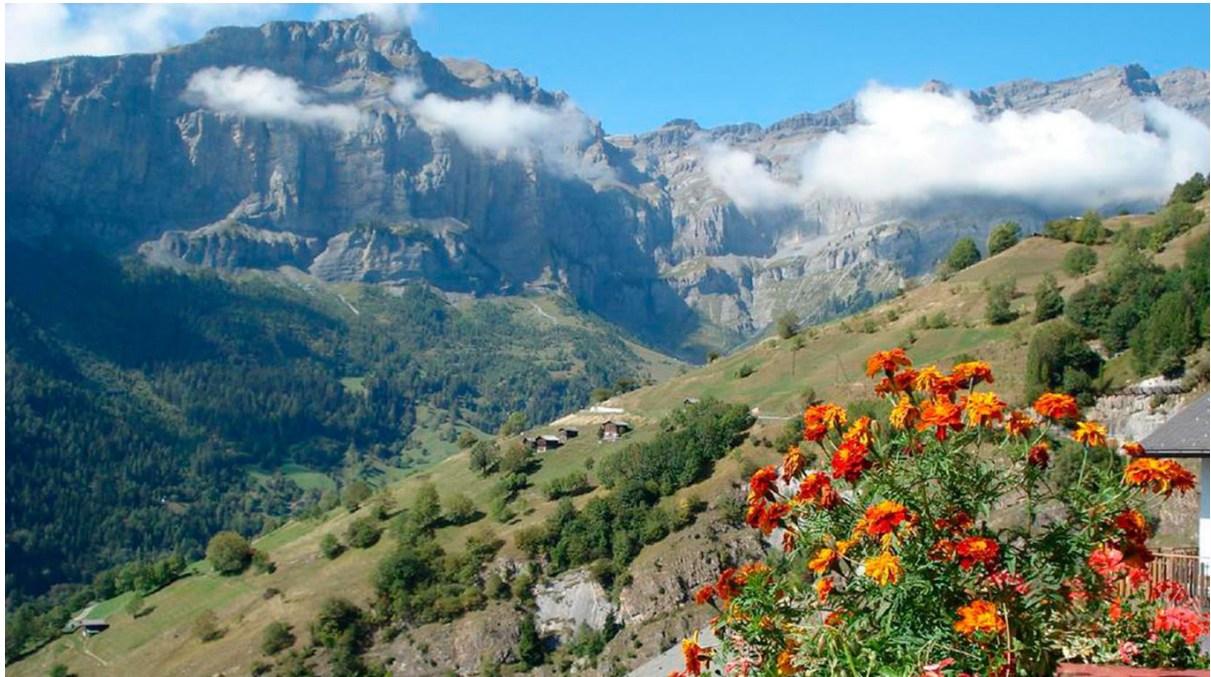

1/500 f/22 ISO 250

Ya he hablado en capítulos anteriores y te he contado todo lo que necesitas para salir a fotografiar en la intemperie. Recuerda contar con un trípode, baterías cargadas, tus tarjetas de memoria. Y en cuanto al equipo “no fotográfico”, necesitarás un buen abrigo y calzado, provisiones (ya que estarás fuera de casa varias horas), y un mapa siempre será útil.

**Recuerda que para lograr una buena toma de montañas, deberás buscar un objeto de interés**, algo en donde el espectador fije su mirada primero. Podrás usar las líneas de las montañas para lograr composiciones interesantes, las simetrías, los reflejos si tienes un lago debajo de la montaña que quieres fotografiar. La naturaleza tiene infinidad de elementos que te rodean y puedes utilizar a tu favor para contar una historia sobre tu imagen, haciendo que quede aún más interesante.

## Equipo necesario para fotografiar montañas

Aquí hay una gran diferencia con respecto al equipo necesario para las temáticas de las cuales venía abordando. Y es que en la montaña puedes darte el gusto de acampar si quieres, o trasladarte con algún vehículo en el que puedas llevar contigo equipos adicionales.

Si piensas ir con tu mochila y acampar, sí te aconsejo que te traslades con el equipo necesario, pero si cuentas con un vehículo con el que puedas movilizarte sin problema y cargar algo de equipo adicional, pues no tendrás problema alguno en sumar alguna otra lente para probar otro tipo de encuadres (puede ser un teleobjetivo por ejemplo).

Las baterías y tarjetas de memoria extra siempre serán necesarias, y un buen trípode que sea robusto y te permita sujetar tu cámara con firmeza o adoptar ángulos de toma un poco más complejos que el tradicional (quizás más al ras del suelo si te encuentras en alguna cascada por ejemplo), sería ideal.

Los lentes gran angulares para este tipo de paisaje son esenciales, al igual que los filtros polarizadores para polarizar la luz que llega a la lente. Estos filtros son de gran ayuda a la hora de querer oscurecer el color del cielo para que no salga tan brillante si hay mucha luz en la escena y así no perder detalle en el resto de la imagen.

## Configuraciones de la cámara para fotografiar montañas

No suele haber una configuración específica para lograr este tipo de tomas; lo que sí tendrás que hacer es analizar en qué momento del día las harás, ya que de eso dependerán las futuras configuraciones en tu cámara para lograr una correcta exposición.

Si haces fotos al amanecer o atardecer, probablemente tendrás que utilizar tu trípode, utilizar valores ISO que ronden los 400 a 800 (trata de no escoger valores ISO muy altos así no generas tanto “ruido” o grano en tu imagen, aunque la mayoría de las cámaras de alta gama no suelen tener este tipo de inconveniente).

En cuanto a la apertura de diafragma puedes probar con valores entre  $f/16$  y  $f/22$ , recuerda que cuanto más cerrado esté tu diafragma (valores  $f$  más altos), menor cantidad de luz ingresará a tu objetivo pero más nítida será la imagen; y en la velocidad de diafragma influirá qué efecto quieres lograr en tu imagen.

Si quieres capturar el movimiento del agua bajando sobre una cascada, prueba tiempos de exposición largos, menores a  $1/60$  o prueba jugar con el modo Bulbo o *Bulb* en inglés y escoger tus propios tiempos de exposición. Si en cambio quieres congelar el movimiento del agua, prueba tiempos de exposición más rápidos, arriba de  $1/60$  (puede ser de 125 en adelante).

## DESIERTOS



1/125 f/16 ISO 400

Otro tipo de paisaje natural muy buscado por los fotógrafos son los desiertos, ya que las fotografías de desiertos son atractivas porque son paisajes dramáticos, majestuosos y misteriosos que nos transmiten una gratificante sensación de soledad, serenidad y tranquilidad.

Pero fotografiarlos no es tan fácil como parece. El viento y las continuas tormentas de arena que asolan estos lugares muchas veces pueden volverse una molestia, por lo que tendrás que proteger muy bien a tu equipo del polvo y de la arena.

**Como siempre, las mejores horas para fotografiar los médanos y las montañas de los desiertos en general son las del amanecer y atardecer**, y cuanto más perpendicular se encuentre el sol con respecto a tu escena, mejor, pues lograrás sombras muy interesantes, como te muestro en la siguiente fotografía:



1/500 f/11 ISO 800

Puedes jugar con las líneas y curvas que se formarán de manera natural, logrando imágenes abstractas también o con una composición muy particular como esta:



NIKON D70 · 46mm f/6.3 1/1000s ISO 400

Uno de los desiertos más buscados es el desierto de Giza, en Egipto, donde se encuentran también las famosas pirámides, gran atractivo a la hora de tomar fotografías:



1/2000 f 3.5 ISO 100

## Equipo necesario para fotografiar desiertos

Al igual que si fotografías playas, **recuerda llevar contigo sólo el equipo esencial** para fotografiar desiertos si es que alguna vez decides fotografiar alguno.

Las tormentas de arena son muy frecuentes en estos lugares por lo que deberás cuidar tu cámara de no exponerla demasiado al calor del sol o a la arena para que no le ingrese polvo a los cristales de la lente.

Los cuerpos o *body* de las cámaras vienen sellados al vacío y están preparados a nivel manufacturación para que no les ingrese polvo o suciedad, pero no sucede así con las lentes que son más propensas a que les entre polvo o humedad, generando posteriores inconvenientes como hongos (¡los cuales son bastante difíciles de sacar una vez que se generan!)

Así que con tu equipo esencial estarás más que bien, quizás puedas jugar y dar con un teleobjetivo aparte de tu lente gran angular, si es que tienes uno, para hacer

planos en detalle de tus tomas y jugar con las luces y sombras generadas por el sol en la arena.

### Configuraciones de la cámara

Aquí vuelvo a mencionarte lo mismo que dije en el punto anterior con respecto a fotografiar montañas, **tendrás que analizar en qué momento del día harás tus tomas**, porque de eso dependerán las futuras configuraciones en tu cámara para que puedas lograr una correcta exposición. Las mejores horas para fotografiar recuerda que son al amanecer y al atardecer, aunque al mediodía si bien obtendrás luces y sombras muy duras y marcadas, también puede ser una buena idea para salir a fotografiar. Todo dependerá del tipo de fotografía que quieras lograr y el tipo de iluminación que quieras que tenga tu escena.

Si haces fotos al amanecer o atardecer, probablemente tendrás que utilizar tu trípode, utilizando valores ISO que ronden los 400 a 800.

En cuanto a la apertura de diafragma puedes probar con valores intermedios, entre  $f/ 5.6$  y  $f/16$  a  $f/22$ , y también puedes hacer la prueba con velocidades de obturación rápidas (valores que ronden los  $1/2000$ ), aunque con estos valores puedes tener cierta soltura e ir probando qué ajustes te convencen más.

### BOSQUES



1/80 f/16 ISO 200

Otro gran atractivo fotográfico son los bosques o las zonas rurales. Son aquellas zonas en donde prolifera la vegetación y las distintas variedades de árboles y tonalidades de colores que puedes encontrar en ellos en las diversas épocas del año.

Los bosques siempre tienen algo misterioso y mágico a la vez. Al llegar a ellos, nos parece que los vemos ampliamente pero en realidad esconden una vida secreta bajo sus árboles y sus rincones húmedos, repletos de luces y sombras y sus cientos de diferentes formas de vida, mires en el ángulo que mires. En un bosque, puedes empezar con planos generales (las líneas de los troncos, las luces y sombras que estos proyectan), e ir adentrándote poco a poco en él. Caminos serpenteantes o rectos, fugas, o puntos de vista contra-picados (a ras del suelo, apuntando tu cámara hacia arriba), para obtener imágenes de las copas de los árboles, son algunas ideas que puedes valorar.

Si lo que pretendes es fotografiar algo más que árboles y flores, deberás ser silencioso, sigiloso y respetuoso con todo aquello que te rodea. Pasea tranquilamente, en silencio e intentando no perturbar aquello que te envuelve. Sólo así aumentarán las posibilidades de observar la maravillosa vida que los bosques ocultan, como por ejemplo esta fotografía tomada en los bosques boreales de Canadá:



1/60 f/22 ISO 600



1/125 f/8 ISO 400

## Equipo necesario para fotografiar bosques

Probablemente la situación aquí sea muy similar a la de la montaña. Si puedes darte el lujo de recorrer tú bosque a fotografiar contando con algún vehículo con el que viajar e ir parando o acampando a lo largo del viaje, tendrás más comodidad para trasladar tu equipo o darte el gusto de llevar contigo alguna lente o accesorio adicional.

Aunque para fotografiar bosques lo que mejor te resulte es utilizar alguna lente gran angular, ya que posiblemente tengas mucha vegetación a tu alrededor y no querrás perderte de ningún detalle.

El trípode se ha convertido en la palabra posiblemente más utilizada en este libro y es que la verdad no es para menos pues necesitarás utilizarlo en la mayoría (por no decir todas) de tus tomas.

Puede que también sea necesario un filtro ND o *Neutral Density* en inglés en tu lente para poder oscurecer tu escena. Quizás te preguntes ¿Para qué querrías oscurecer una escena? Pues es muy sencillo, para poder hacer fotografías con tiempos de exposición muy largos. Como por ejemplo fotografías de ríos en los que el agua parece súper sedosa o de nubes en movimiento.

## Configuraciones de la cámara

Si haces fotos al amanecer o atardecer, probablemente tendrás que utilizar tu trípode, y ajustar los valores ISO que rondan los 400 a 800 (nuevamente te recuerdo

que trates de no escoger valores ISO muy altos para no generar tanto “ruido” o grano en tu imagen).

En cuanto a la apertura de diafragma puedes probar con valores intermedios, un  $f/8$  irá bien aunque puedes probar extenderlo a  $f/22$  también, recuerda que cuanto más cerrado esté tu diafragma (valores  $f$  más altos), menor cantidad de luz ingresará a tu objetivo pero más nítida será la imagen; y en la velocidad de obturación influirá qué efecto quieres lograr en tu imagen.

Si quieres capturar el movimiento del agua bajando sobre una cascada y que el agua en movimiento parezca seda, prueba tiempos de exposición largos, menores a  $1/60$  o prueba jugar con el modo Bulbo o *Bulb* en inglés y escoger tus propios tiempos de exposición. Puede que para tiempos de exposición largos, precises un temporizador para hacer tus tomas a distancia sin tener que estar delante de tu cámara para apretar el obturador, pero no es una condición *sine qua non*.

Si en cambio quieres congelar el movimiento del agua, prueba tiempos de exposición más rápidos, arriba de  $1/60$  (puede ser de 125 en adelante, hasta  $1/4000$ ). De todas maneras abordaré este tema más adelante en este libro.

## PAISAJES CON AGUA

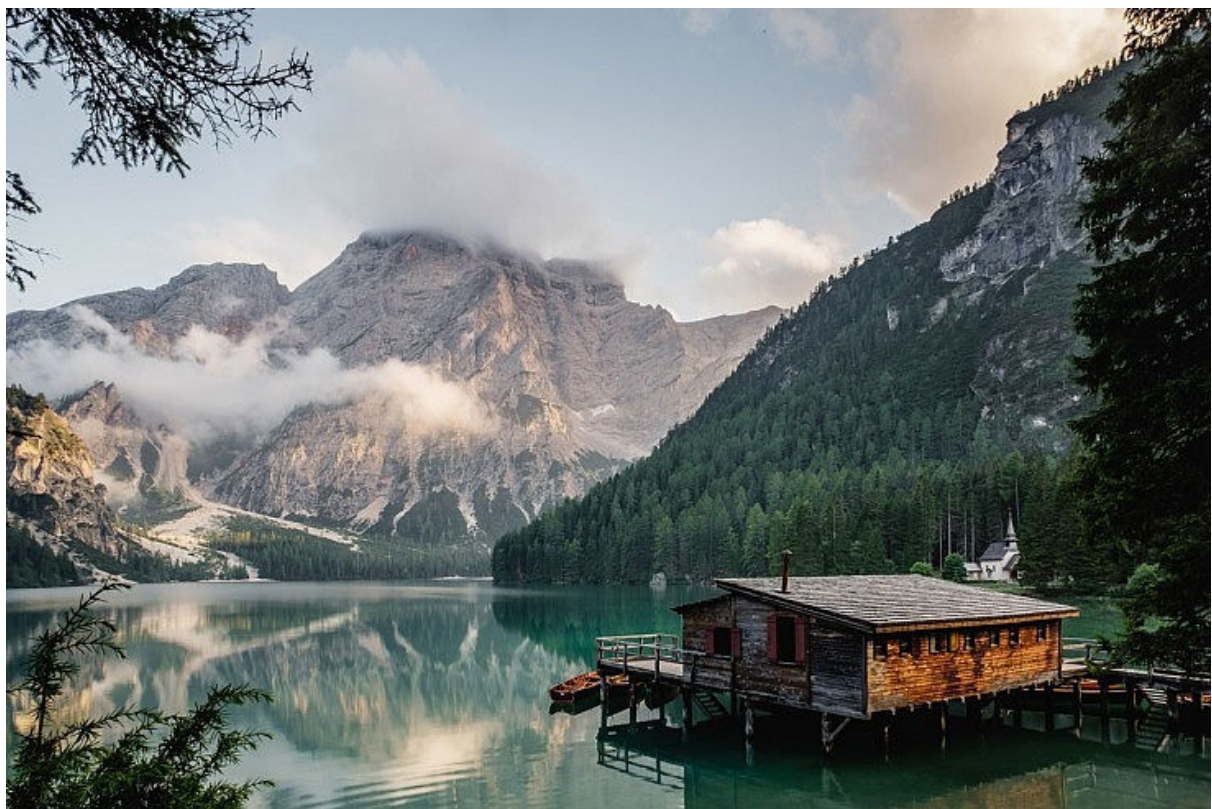

1/250 f/22 ISO 400

Si te encuentras en un paisaje con montañas, probablemente haya cascadas o lagos, y fotografiar los reflejos es un recurso artístico que siempre vale la pena utilizar. Aquí es clave poder sacarle provecho a los reflejos que se forman en el agua, ya que todo lo que se encuentre por encima de esa superficie acuática, se verá reflejado en ella.

Nubes, montañas, vegetación, un paisaje urbano. **Lo importante aquí es que te sitúes con tu trípode en el lugar adecuado y que pienses en la composición de tu imagen** destacando un punto de interés, ya sea una cabaña, una montaña o un objeto en particular. Ten en cuenta que cuanto más calma se encuentre el agua, más nítido será el reflejo que consigas:

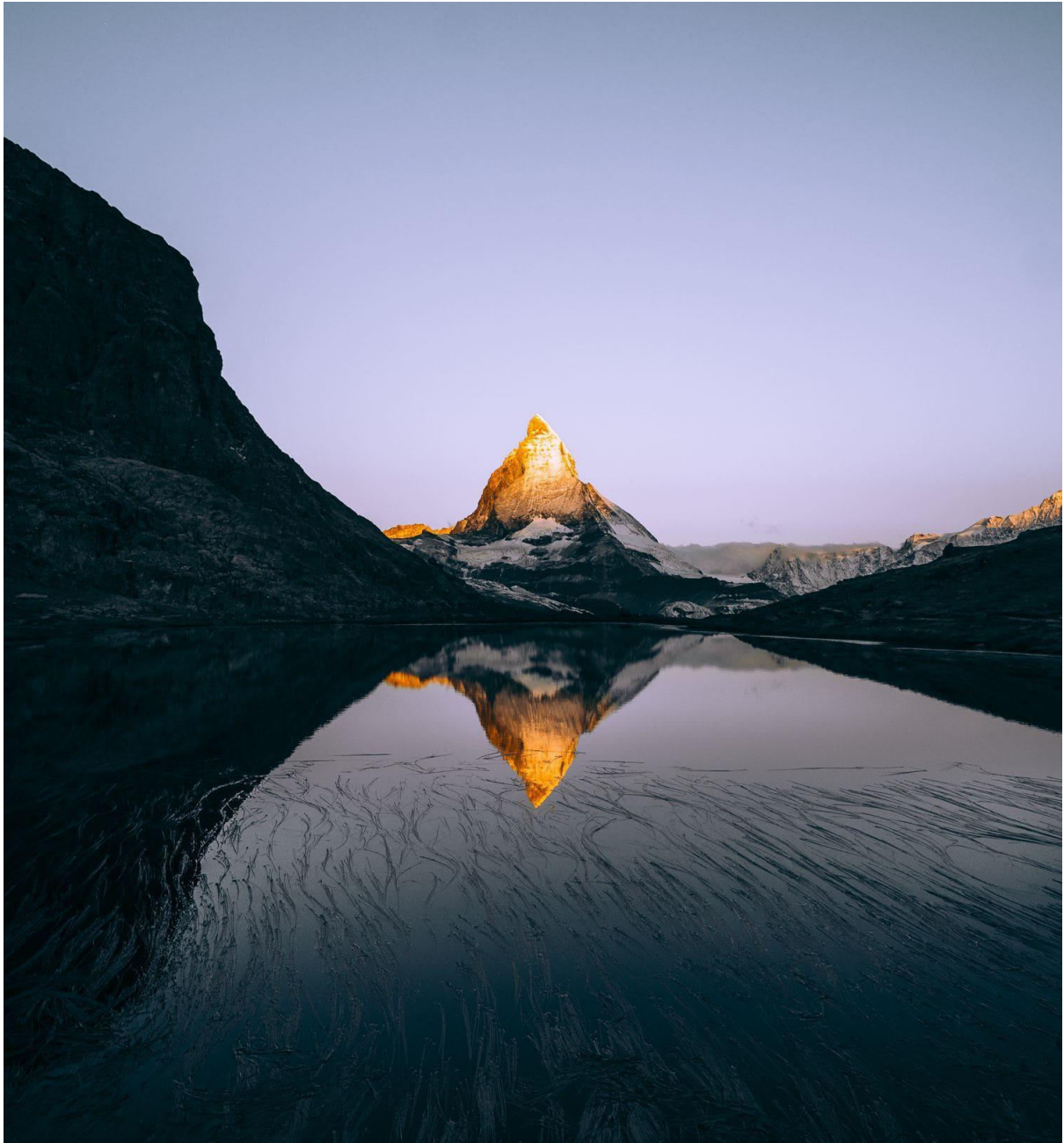

1/125 f 22 ISO 400



f 22 ISO 800 13' de exposición

## Equipo necesario para paisajes donde hay agua

Ya sea si te encuentras en un paisaje urbano o natural, sí o sí necesitarás llevar tu trípode, pues para lograr ese “efecto espejo” en el agua, tendrás que valerte de uno.

El resto del equipo puede ser el que tú quieras, ya debes saber que para fotografías de paisajes se utilizan mucho los objetivos gran angulares.

## Configuraciones de la cámara

Si haces fotos al amanecer o atardecer, probablemente tendrás que utilizar tu trípode y valores ISO que rondan los 400 a 800. Si en cambio vas a realizar alguna toma nocturna, puede que tengas que elevar el ISO un poco más.

En cuanto a la apertura de diafragma puedes probar con valores entre  $f/16$  y  $f/22$ , y si quieres capturar el movimiento de algún objeto y que el mismo se refleje en el agua, prueba tiempos de exposición largos, menores a  $1/60$  o prueba jugar con el modo Bulbo o *Bulb* y escoger tus propios tiempos de exposición. Si en cambio quieres congelar el movimiento del agua, prueba tiempos de exposición más rápidos, arriba de  $1/60$  (puede ser de  $1/125$  en adelante).

## PAISAJES DIURNOS

---

### AMANECER Y ATARDECER



1/80 f 22 ISO 400

Tanto el amanecer como el atardecer, son dos momentos del día muy “fotogénicos” y muchos fotógrafos de paisajes buscan registrar ambos momentos. Aunque a veces el azar y la casualidad pueden producir magníficas fotos de amaneceres y atardeceres, lo cierto es que si quieres estar seguro de obtener buenos resultados, necesitas planificar la sesión de antemano. **El momento más interesante en un amanecer o atardecer dura apenas unos minutos**, es un momento valioso y corto que conviene no desperdiciar. Mi consejo es que localices un buen sitio para disparar con un día o dos de antelación. No te limites a buscar simplemente un buen ángulo desde el que disparar, sino haz también que te permita incluir interesantes elementos de primer plano como algún árbol, siluetas, etc.

También conviene observar a qué hora normalmente sale o se pone el sol, ya que te interesará acudir al lugar un rato antes. Es conveniente que sepas qué tiempo te espera al día siguiente, así ya vas preparado para tomar la foto exactamente como te la has imaginado. La planificación también consiste en preparar el material y dejarlo todo listo para el momento en el que tengas que partir: mochila, objetivos, baterías cargadas, tarjetas de memoria formateadas, etc.

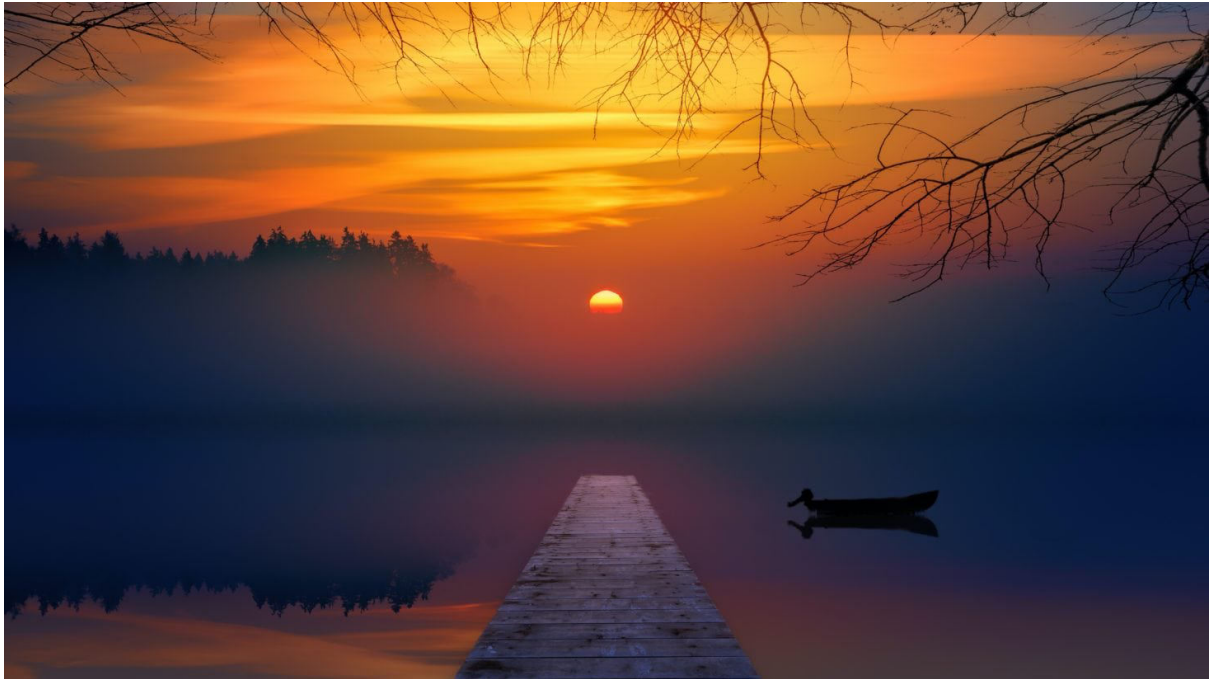

1/80 f 22 ISO 400

## Equipo necesario para fotografiar amaneceres y atardeceres

Tanto si decides fotografiar al amanecer como al atardecer, necesitarás llevar tu trípode. Aconsejo que utilices una lente gran angular aunque si prefieres hacer planos detallados de tu escena y utilizar un teleobjetivo, está más que permitido.

No creo que necesites de baterías y tarjetas de memoria extras, ya que el tiempo que dura el amanecer y el atardecer no suelen ser muy extensos, aunque nunca está de más contar con esos accesorios que nos salvaron la vida en más de una ocasión.

## Configuraciones de la cámara

Como te he mencionado con antelación, no hay una configuración específica para lograr este tipo de tomas, de manera que tendrás que analizar en qué momento del día las harás, de eso dependerán las futuras configuraciones que realices en tu cámara para lograr una correcta exposición.

Haciendo fotos de un amanecer o atardecer, te recomiendo utilizar valores ISO que rondan los 200 a 800. Una apertura de diafragma con valores entre  $f/16$  y  $f/22$  te vendrá bien, utiliza valores de diafragma altos para conseguir una imagen nítida en la mayoría de sus zonas. Recuerda que cuanto más cerrado esté tu diafragma (valores  $f/$  más altos), menor cantidad de luz ingresará a tu objetivo pero más nítida será la imagen; y en la velocidad de diafragma influirá qué efecto quieres lograr en tu imagen.

## PAISAJES NOCTURNOS

ASTROFOTOGRAFÍA

11-16mm f/11 ISO 100 15'

Si estás fotografiando de noche y tienes un cielo estrellado y despejado delante de tus ojos (o inclusive la vía láctea, ¿por qué no?), definitivamente tienes que registrarlo con tu cámara.

Para realizar este tipo de fotografía, deberás **incluir algún elemento u objeto delante para que la imagen tenga más potencia visual** (una formación rocosa, una cabaña a lo lejos, unas montañas. etc.), algo que sea reconocible aunque sea su silueta. Esto le dará consistencia e interés a la imagen más que sólo apuntar hacia algún punto en el cielo (además podrás hacer mejor el foco).

## Equipo necesario para realizar astrofotografía

**Para este tipo de fotografía es indispensable el uso del trípode.**

Verás, si quieres conseguir que todo tu cielo se vea estrellado, necesitarás utilizar tiempos de exposición largos. Y para eso, el trípode es el accesorio clave.

Una lente gran angular siempre irá bien, lo importante aquí es contar con una lente u objetivo luminoso. Objetivos que rondan los 1.4, 1.8, 2 o 2.8 mm de distancia focal (lentes que son muy luminosas), son ideales para este tipo de fotografía.

**Un temporizador remoto te vendrá bien para no generar movimientos indeseados o vibraciones en la cámara al momento de la toma**, y sí son esenciales las baterías extra pues, al fotografiar de noche, probablemente haga frío. ¿Sabías que tu cámara tiene un rango de temperatura para un funcionamiento óptimo? Suele estar, según modelo y fabricante, entre los 0° y los 40° C. ¿Ocurre entonces que fuera de estas temperaturas no funciona? Funcionará, pero no esperes que lo haga normalmente, además, podrás encontrarte con otros problemas más serios que un disparo lento.

Es posible que a temperaturas muy bajas tu cámara no trabaje normalmente, que la pantalla LCD no funcione como debería y tengas que lograr que entre en calor. Esto no significa que la pongas encima de una fuente de calor, pero sí que puedes meterte en algún lugar cerrado donde la temperatura sea un poco más elevada que la exterior. Los problemas con los que te puedas llegar a encontrar están relacionados con la batería y con la condensación, pues las baterías cuando hace frío suelen rendir muchísimo menos tiempo que en un día normal.

## Configuraciones de la cámara

**Para realizar fotografía nocturna es clave que trabajes con valores ISO altos.** Ten en cuenta que, por lo menos vas a necesitar subir el ISO hasta 1600, siendo habitual 3200 o incluso 6400. Si tu cámara genera mucho ruido o grano al aumentar los valores ISO, entonces igual necesitas activar la opción de reducción de ruido en cámara, que tarda el mismo tiempo en eliminar el ruido que lo que estuvo exponiendo, por lo que las baterías extra para esto te vendrán muy bien.

Puedes trabajar con diafragmas cerrados (valores f/altos) para conseguir mayor nitidez en tus tomas pero recuerda que eso hará que tu diafragma se encuentre más cerrado y por ende, ingrese menos luz a tu cámara. Prueba valores f/ intermedios, tales como f/8 para arriba, y prueba a ver qué valor de número f/ te convence más para el tipo de fotografía que quieres hacer.

En cuanto a la velocidad de diafragma, al ser de noche tendrás que utilizar tiempos de exposición largos para poder captar más luz en tu escena, por lo que bien puedes optar por utilizar velocidades bajas tales como 1/30 para abajo, o bien utilizar el modo Bulbo o *Bulb* y escoger tus propios tiempos de exposición en conjunto con un obturador remoto.

## STAR TRAILS - MOVIMIENTO DE LAS ESTRELLAS



16mm f/8 ISO 100 100 tomas de 30" c/u

El arte de capturar las estrellas en movimiento o *StarTrails* es verdaderamente alucinante. Las tomas que consigues forman parte de ese grupo de imágenes que todo el mundo adora. Imágenes que la gente no puede dejar de mirar y de asombrarse continuamente. Y no es para menos, estás enseñando al mundo algo verdaderamente memorable. Algo que está sucediendo ahí fuera, en el Universo, pero que nadie puede ver a simple vista: el movimiento de las estrellas.

Dependiendo del lugar del planeta donde estés, podrás lograr distintos resultados en cuanto a la orientación y movimiento de las estrellas. Verás, **el secreto para hacer este tipo de fotografía es hacia qué dirección encuadrarás y qué estrella fijarás como referencia** (como por ejemplo, la estrella Circumpolar).

Este astro es visible del hemisferio norte más cercano al punto hacia el que se dirige el eje de la tierra, señalando de manera aproximada la situación del Polo Norte celeste. La Estrella Polar ha sido utilizada por los navegantes a lo largo de la historia y todavía se utiliza para determinar la latitud, entre otras cosas.



14mm f/11 ISO 100 200 tomas de 30" c/u

Para lograr una fotografía Circumpolar, en principio basta con acomodar tu cámara en el trípode, apuntar con la cámara al cielo en la posición adecuada y en dirección a la Estrella Polar y dejarla exponiendo el tiempo suficiente para registrar el movimiento de las estrellas y que ese movimiento que a tus ojos pasa inadvertido quede registrado en la toma. **En principio, cuanto mayor sea el tiempo de exposición, mejores resultados obtendrás**, pero a partir de cinco a diez minutos ya deberíamos poder captar una pequeña estela de estrellas.

Una vez que hayas decidido el sitio indicado, deberás elegir el momento adecuado para hacer tus tomas. Escoge una noche que se prevea despejada y en la que no haya luna, para lo cual debes consultar el pronóstico del tiempo y el calendario lunar. En cuanto a la época del año, no hay una recomendación especial, pero piensa que es posible que pases varias horas al raso así que no te recomiendo el invierno porque el frío y la humedad pueden ser un problema (para ti y para tu cámara también).



50mm f/5.6 ISO 100 150 tomas de 20" c/u

## Equipo necesario para fotografiar el movimiento de las estrellas

Tengo buenas noticias: ¡Es el mismo equipo que para fotografía nocturna!

Pues precisarás exactamente las mismas cosas. Trípode, lente gran angular y disparador remoto. ¡No olvides las baterías y tarjetas de memoria extras!

## Configuraciones de la cámara

Para realizar fotografía nocturna es clave que trabajes con valores ISO altos, que superen el valor de 800. Recuerda que si tu cámara genera mucho ruido al usar valores altos, puedes activar la opción de reducción de ruido en cámara, que tarda el mismo tiempo en eliminar el ruido que lo que estuvo exponiendo.

Los tiempos de exposición que se utilizan para fotografiar el rastro o trazas de las estrellas, suelen superar los 30 segundos, que es el tiempo máximo que podemos configurar en la mayoría de cámaras. Por ello, tendrás que poner el modo Bulbo o *Bulb*. Este modo te permitirá exponer el tiempo que quieras con la ayuda de los disparadores remotos. Tan sólo tienes que controlar el tiempo y parar la exposición cuando llegue la hora. Si no quieres estar pendiente, entonces tienes que comprar un intervalómetro, el cual puedes programar para que comience y termine de exponer en un tiempo determinado.

En cuanto a la apertura de diafragma, trata de utilizar valores *f/* altos, puede ser un *f/16* o *f/22*, piensa que estarás exponiendo bastante tiempo y que además querrás conseguir una toma nítida en todas sus zonas.

## LA LUNA



Canon 70D + 70-200 | ISO 250, f16, 1/160

Sé que acabo de contarte que en muchas ocasiones querrás evitar la luna en tus fotografías de larga exposición, pero prefiero mostrarte sus dos caras y contarte por qué a veces es bueno fotografiarla y cómo hacerlo. Además, si eres fanático de la fotografía de paisajes, definitivamente en algún momento tendrás que fotografiar la luna.

Desde los inicios de la humanidad, **la luna ha sido objeto de las más grandes fascinaciones para el ser humano**. Fuente de luz entre tanta oscuridad, este satélite se ha convertido en uno de los elementos del espacio más maravillosos, y

uno de los objetos más codiciados por los fotógrafos también, a la hora de pensar y realizar este tipo de fotografía.

Si bien **lo ideal para lograr una buena toma de la luna es que te encuentres en un entorno alejado de la ciudad** (por la contaminación y las luces que genera estar en un lugar céntrico), puedes lograr tomas bastante aceptables desde tu balcón o terraza.

Si piensas hacerlas en un lugar alejado, te aconsejo que no tomes fotografías de la luna el mismo día que hagas tus fotografías de paisajes, ya que probablemente **precises un objetivo completamente distinto al que probablemente utilices para las fotografías de paisajes**, objetivos que son pesados y ocuparán espacio en tu equipaje (y recuerda que debes llevar contigo sólo el equipaje necesario).

## Fases Lunares



Sony a7 RII + FE 24-240 (ISO 100, f10, 1/125)

Otro factor a tener en cuenta es **la fase en la que se encuentre la luna**, ya que de eso dependerá qué parte de la misma se mostrará en tus fotografías. Antes de salir a hacer los mejores retratos que jamás alguien le haya hecho a la luna, deberás primero conocer en qué fase se encuentra ésta. ¿Por qué? Imagínate atravesar un campo para llegar a un lago, plantar el trípode, configurar tu cámara y al cabo de unas horas de espera, caes en cuenta de que hay luna nueva (esa luna finita que apenas se percibe). Es por eso que existen los calendarios lunares.

Casi cualquier calendario lunar cotidiano marca las fases lunares, siempre puedes recurrir a uno online. Ten cuidado de fijarte el calendario lunar de tu zona geográfica a la hora de planificar tus próximas fotos.

El horario también es importante ya que preferiblemente debes hacerlo cuando anochece o amanece, pues son los momentos en que la luna está más baja, es decir, más cerca de la atmósfera de la tierra.

### Equipo necesario



De más está decirte que no podrás lograr una toma decente de la luna con un *smartphone* por más que este sea muy bueno. Necesitarás contar con una lente con una distancia focal de 200 a 300mm, aunque lo ideal es utilizar entre 300mm (como en la imagen de arriba) y 500mm.

Debes asegurarte de que la cámara se encuentra en modo de archivo con formato RAW para después poder ampliar el resultado sin perder demasiada calidad cuando edites tus fotografías. Recuerda que el formato JPG comprime la imagen y no nos permite “jugar” demasiado con los valores en postproducción.

Otro elemento muy importante es el trípode, pues en largas distancias focales (a partir de 300mm), cualquier ligero movimiento podría hacer que tu imagen quede movida. Y siempre y cuando el trípode esté acompañado de un disparador remoto, serán los complementos perfectos para evitar el más mínimo problema de nitidez y movimiento en tu fotografía.

## Ajustes recomendados

Ten en cuenta que la luna refleja la luz del sol, así que es importante elegir una velocidad de obturación rápida. Los ajustes que mejor resultado ofrecen son: entre ISO 100, apertura f10 y obturación 1/125 e ISO 200 y obturación alrededor de 1/250 con apertura f/16.

Estos datos son estimados y en cada caso podrían dar resultados distintos, por lo que lo ideal es que ajustes el ISO o la apertura hasta que puedas ver claramente los detalles de la superficie de la luna. Es muy importante que evites el uso de una velocidad de obturación más lenta, si utilizas valores menores, tu fotografía quedará movida.

Recuerda siempre utilizar tu objetivo con su distancia focal máxima, es decir con el mayor volumen de “zoom” posible. Al igual que en fotografía de paisajes, puedes bloquear el espejo para generar menos movimiento o trepidación de la cámara y bloquear el espejo interno de tu cámara.

Por último, lo ideal es que realices el enfoque de la luna en modo manual, poco a poco hasta obtener el punto concreto, no hay ninguna prisa por enfocar apresuradamente, tómate todo el tiempo que necesites para garantizar que tu toma sea óptima. Tendrás tiempo de sobra para probar otra vez si algo no sale como esperabas.



Canon EOS 100 D + EF70-300mm f/4-5.6 IS USM | ISO 250 1/160 f8

## Una vez que has terminado

Una vez que hayas realizado la toma, no te conformes con ver que el visor la muestra nítida. Ya sabes que las pequeñas pantallas de las cámaras pueden engañar a nuestros ojos, por lo que te recomiendo que visualices las fotografías al 100% del zoom para así verificar la nitidez de éstas.

Una vez que hayas descargado tus fotos al computador, puedes editarlas, reforzar las luces y sombras, mejorar el contraste, recortarlas, etc. mediante el software de edición que mejor manejes (Photoshop, Lightroom, etc.)

De todas maneras, **ten en cuenta que es muy difícil lograr una buena fotografía en la edición si la misma no fue tomada correctamente**, por lo que debes prestar suma atención a que tu foto esté correctamente tomada.

Es normal que al principio sólo quieras tomarle fotografías a la luna en primer plano, y ver los detalles en ella, cada cráter y cada mancha. Pero recuerda que una fotografía es realmente impactante no sólo cuando se logra una buena composición o si el sujeto u objeto es lo suficientemente atractivo, sino que lo que diferencia una buena fotografía de una excepcional, es la sensación que logra transmitirle al observador.

La luna te ayudará a reforzar el mensaje que quieres dar, a transmitir esa sensación de atmósfera y de espacio en tus fotografías; su luz tiñe cualquier escena de dramatismo y su presencia carga de emotividad cualquier situación. El clima que genera, la luz que refleja, los sentimientos que transmite, la han convertido en un medio para que tus fotografías den un salto de calidad. ¡Así que ámate a retratarla tú también! Te dejo algunas fotos a continuación para que te inspiren.



70-300 f/11 ISO 100 1/125



70-200mm f/10 ISO 100 1/125



70-200mm f/8 ISO 100 1/125



50mm f/11 ISO 100 1/60

## LIGHT-PAINTING: EL ARTE DE PINTAR CON LUZ



12-24mm f/11 ISO 100 15"

La técnica del *Light Painting* en inglés o “pintar con luz” siempre ha sido lo más buscado cuando se trata de tiempos de exposición largos en fotografía.

Es una técnica que **suele realizarse de noche y consiste en iluminar un objeto deseado por el tiempo que quieras mantener el obturador abierto mientras “pintas” con algún objeto que ilumine** (puede ser una linterna por ejemplo), tu objeto deseado para que se destaque. Lo que obtendrás como resultado es tener un cielo oscuro pero estrellado, y lo que normalmente estaría oscuro (tu objeto) iluminado o pintado con luz.

Es una técnica muy divertida y no hay un “tiempo de exposición correcto” para esto. Deberás probar empezando por tiempos de exposición cortos mientras iluminas tu objeto con la linterna (eso sí, te aconsejo que no apagues y enciendas la linterna varias veces mientras lo estés haciendo, con esto sólo lograrás tener zonas más claras y otras más oscuras en tu objeto).

Otra variante del *Light Painting* es utilizar tu fuente de luz (linterna) para dibujar luces en tu paisaje, donde no necesariamente tienes que iluminar un objeto en particular sino dibujar siluetas en tu escena, o si te encuentras cerca de una

carretera, capturar el movimiento de las luces de los autos, pudiendo lograr figuras verdaderamente impactantes, como las que te muestro a continuación:



12-28mm f/8 ISO 100 10"

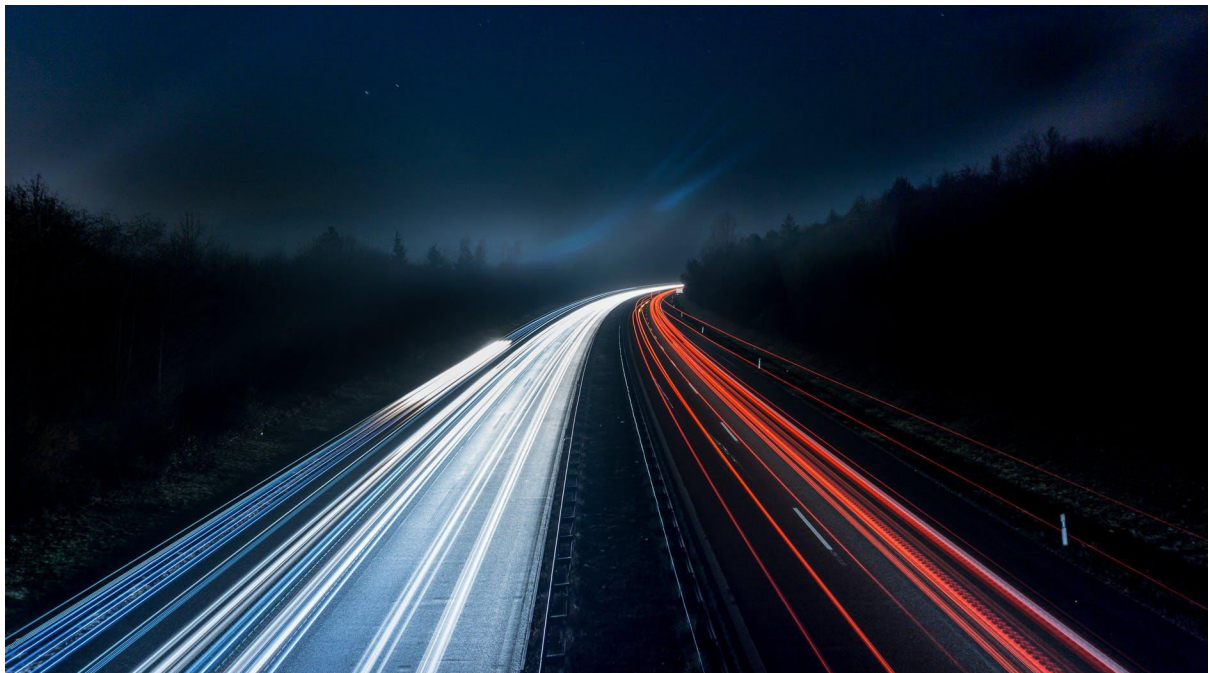

50mm f/11 ISO 100 15"

## Equipo necesario para hacer Lightpainting

El equipo que necesitarás para realizar este tipo de fotografía es el mismo que para fotografía nocturna y para *StarTrails*, exactamente los mismos elementos. Tu trípode y una lente gran angular. El disparador remoto no es un accesorio esencial aquí porque dependerá de cuánto tiempo de exposición quieras utilizar en tus tomas, pero siempre será una ayuda a la hora de evitar vibraciones innecesarias en la toma al manipular manualmente tu equipo. **¡No olvides las baterías y tarjetas de memoria extras!**

Ten en cuenta que, por lo menos vas a necesitar subir el ISO hasta 1600, siendo habitual 3200 o incluso 6400. Si tu cámara genera mucho ruido, puedes activar la opción de reducción de ruido en cámara.

**Un elemento clave a la hora de poner en práctica la técnica de pintar con luz, es una linterna pequeña de mano para justamente “pintar” e iluminar aquellas zonas de tu fotografía que quieras resaltar mientras tu cámara está exponiendo.** Puedes probar con linternas de distintos colores y jugar con los distintos efectos y temperaturas de color que lograrás darle a tus fotografías.

## Configuraciones de la cámara

Para realizar la técnica de pintar con luz, es clave que trabajes con valores ISO altos, que superen el valor de 800.

El tiempo de exposición que se utiliza para realizar esta técnica, dependerá del tipo de fotografía que quieras hacer, puedes comenzar exponiendo algunos pocos segundos y luego ir aumentando el tiempo de exposición, algunas tomas requieren tiempos de exposición que suelen superar los 30 segundos, que es el tiempo máximo que podemos configurar en la mayoría de cámaras, así que te recomiendo poner el modo Bulbo o *Bulb*, lo que te permitirá exponer el tiempo que quieras con la ayuda de los disparadores remotos. Tan sólo tienes que controlar el tiempo y parar la exposición cuando llegue la hora. Y si no quieres estar pendiente, entonces tienes que comprar un intervalómetro con el cual podrás programar para que comience y termine de exponer en un tiempo determinado.

En cuanto a la apertura de diafragma, trata de utilizar valores *f/* altos, puede ser un *f/16* o *f/22*, ya que piensas que estarás exponiendo bastante tiempo y que además querrás conseguir una toma nítida en todas sus zonas.

## PAISAJES CON TIEMPO DE EXPOSICIÓN LARGOS

### CASCADAS EN MOVIMIENTO



10-20mm f/10 ISO 100 3"

Lo más buscado en fotografía de cascadas es que el agua parezca seda, registrar su movimiento, que da la sensación de algo sedoso y suave. **Este efecto se logra con tiempos de exposición largos.** Lo bueno es que, como el agua se mueve tan rápido, no necesitarás emplear tiempos de exposición muy largos (usualmente con 2 a 3 segundos de exposición estará más que bien).

Tienes que tener cuidado de no exponer demasiados segundos porque lograrás que las zonas de las altas luces (donde estará tu cascada), queden sobre-expuestas, es decir, muy brillantes. De todas maneras si utilizas un filtro ND podrás oscurecer tu escena y lograr esta captura sin problemas.

### Equipo necesario para fotografiar cascadas en movimiento

Para conseguir ese “efecto sedoso” en el agua de las cascadas, precisarás el mismo equipo que para fotografía nocturna y para *Star Trails*, es decir, tu trípode y una lente gran angular. El disparador remoto no es un accesorio esencial aquí porque dependerá de cuánto tiempo de exposición quieras utilizar en tus tomas,

pero siempre será una ayuda a la hora de evitar vibraciones innecesarias en la toma al manipular manualmente tu equipo. ¡No olvides las baterías y tarjetas de memoria extras!

Sí sería bueno que adquirieras un filtro ND o *Neutral Density* para incorporar a tu lente. Estos filtros te permiten oscurecer la escena, de modo que si tienes que utilizar tiempos de exposición largos, no querrás que los blancos de tu escena salgan muy “quemados” o sobreexpuestos, logrando un tono blanquecino en esas zonas. Ten en cuenta que si utilizas filtros ND muy oscuros, la imagen se oscurecerá tanto que llegará a ser imposible ver algo por el visor de tu cámara, por lo que tendrás que encuadrar y enfocar antes de colocar el filtro.

## Configuraciones de la cámara

Si bien no hay una configuración específica para lograr este tipo de tomas, tendrás que analizar en qué momento del día las harás, ya que de eso dependerán las futuras configuraciones en tu cámara para lograr una correcta exposición de tu escena.

Si haces fotos al amanecer o atardecer, es muy probable que tengas que utilizar tu trípode, y utilizar valores ISO que ronden los 400 a 800 (ten en cuenta no escoger valores ISO muy altos para no generar tanto “ruido” o grano en la imagen). Trata de no realizar este tipo de tomas durante el mediodía pues seguramente tengas demasiada luz en la escena.

En cuanto a los valores *f/* puedes probar configurándolos entre *f/ 16* y *f/22*. Para lograr ese “efecto sedoso” que tanto nos gusta en las cascadas, prueba tiempos de exposición largos, menores a 1/60 o prueba jugar con el modo Bulbo y escoger tus propios tiempos de exposición. Si en cambio quieres congelar el movimiento del agua, prueba tiempos de exposición más rápidos, arriba de 1/60 (puede ser de 125 en adelante).

## NUBES EN MOVIMIENTO



14mm f/11 ISO 100 30"

Otra de las cosas que puedes hacer con tiempos de exposición largos durante el día, **es lograr captar el movimiento de las nubes y dar esa sensación de movimiento.**

Para ello, lógico que necesitarás que sea un día ventoso y que las nubes estén en movimiento, cuanto más rápido se muevan, mejor. Puedes jugar con los tiempos de exposición e ir probando con qué tiempo tu toma queda mejor o cuán satisfecho te sientes después de haber variado los tiempos. La fotografía con tiempos de exposición largos requieren mucha práctica, y con esto me refiero a pruebas y errores constantes hasta dar con la toma deseada. ¡Ánimo y a practicar la paciencia!

### **Equipo necesario para capturar nubes en movimiento**

Para capturar nubes en movimiento necesitarás tu trípode y una lente gran angular. El disparador remoto no es un accesorio esencial aquí porque dependerá de cuánto tiempo de exposición quieras utilizar en tus tomas, pero siempre será una ayuda a la hora de evitar vibraciones innecesarias en la toma al manipular manualmente tu equipo. Las baterías y tarjetas de memoria extras serán de gran ayuda, así que no olvides tomarlas antes de salir.

### **Configuraciones de la cámara**

No hay una configuración específica para lograr este tipo de tomas, así que tendrás que analizar en qué momento del día las harás, de eso dependerán las futuras configuraciones en tu cámara y así podrás lograr una correcta exposición.

Si haces fotos al amanecer o atardecer del movimiento de las nubes, probablemente tendrás que utilizar tu trípode, y configurar valores ISO bajos, que no superen los 400 para no generar tanto “ruido” o grano en la imagen.

Además estarás exponiendo varios segundos, con lo cual el diafragma de tu lente permanecerá abierto durante el tiempo que quieras exponer, con lo que no es conveniente utilizar valores de ISO altos para que la imagen no quede “quemada” o sobreexpuesta. Prueba tiempos de exposición largos con el modo Bulbo o *Bulb* en inglés y escoge tus propios tiempos de exposición. Prueba con pocos segundos (puedes comenzar con diez segundos de exposición y ver qué resultado obtienes para luego ir ajustando el tiempo de exposición).

En cuanto a los valores  $f/$  puedes probar con valores que rondan los  $f/ 16$  y  $f/22$ , recuerda que cuanto más cerrado esté tu diafragma (valores  $f$  más altos), menor cantidad de luz ingresará a tu objetivo pero más nítida será la imagen.

## PAISAJE HDR (HIGH DYNAMIC RANGE) / TÉCNICA DEL BRACKETING



1/125 f 22 ISO 400

La técnica del *Bracketing* o de la fotografía **HDR (High Dynamic Range)**, consiste en **realizar varias fotografías de un mismo cuadro para luego unir las entre sí en post-producción** con programas tales como Photoshop.

**Lo que dará como resultado es una imagen ultra nítida e hiperrealista, correctamente expuesta en todas sus áreas**, ya que se suelen hacer tres tomas que luego se unirán en una sola imagen. En la primera toma se expone correctamente para las luces, en la segunda toma se balancea la exposición en cero y en la tercera toma, se expone para las sombras, si bien pueden realizarse más tomas para luego unir las.

Lo primero que tienes que tener en cuenta para hacer una imagen HDR es **fotografiar con valores ISO bien bajos y diafragmas cerrados**. Hay ciertas cámaras que ya vienen con la función HDR incorporada en un botón, puedes encontrarlo en la rueda de selección de modos a la izquierda o derecha de tu equipo. Cuando seleccionas este modo (llamado **“Auto Exposure Bracketing” o AEB**), tomas una primera fotografía y la cámara automáticamente toma dos fotografías más, una más clara y otra más oscura. **Éstas son las tres imágenes iniciales que necesitas para lograr una imagen HDR**. Puedes también utilizar el

temporizador de tu cámara o el disparador remoto para lograr todas las capturas que quieras.

## Equipo necesario para hacer fotografía HDR

Para poner en práctica esta técnica precisarás sí o sí de tu trípode y tu lente para poder hacer las mismas tomas con el mismo encuadre. **Es importante que sean las mismas tomas para luego poder unirlos en postproducción y que las mismas coincidan entre sí.** El disparador remoto no es un accesorio esencial aquí pero siempre será una ayuda a la hora de evitar vibraciones innecesarias en la toma al manipular manualmente tu equipo. ¡No olvides las baterías y tarjetas de memoria extras!

## Configuraciones de la cámara

Aquí no podré aconsejarte valores de  $f/$ , ISO y tiempos de exposición, pues dependerá mucho si haces tus tomas de día o de noche, pero puedes releer más arriba todos los parámetros que te he dado para configurar tu cámara para hacer tomas diurnas o nocturnas.

Puedes comenzar haciendo tres tomas. Es importante que en la primer toma subexpongas los parámetros de iluminación en la escena y que tu imagen se vea más bien oscura, captando la mayor información necesaria en las altas luces y tonos claros o blancos de la escena. En la segunda toma acomodará estos parámetros para lograr una exposición balanceada (mira siempre la escala de exposición de tu pantalla para verificar que estés exponiendo de manera correcta), y en la tercer toma, sobreexpondrás un poco los valores que habías escogido para captar mayor información en las sombras y tonos más negros de la escena.

Recuerda que cuantas más tomas hagas, una vez que unas todas esas imágenes en postproducción, mayor será el efecto HDR o hiperrealista que consigas.

## PAISAJES CON FENÓMENOS METEREOLÓGICOS

Existen cinco tipos de fenómenos relacionados con la meteorología según el elemento que intervenga: agua, luz, viento, electricidad o materiales sólidos. Lo más probable es que no tengas acceso a todos en tu ciudad, pero seguro que más de uno lo vives de vez en cuando, así que aprovecha cada oportunidad que te brindan si es que te interesa capturar este tipo de momentos.

### LLUVIA



1/60 f/8 ISO 1200

Fotografiar la lluvia puede ser un proceso de aprendizaje. Además de que seguro conseguirás fotografías alucinantes. Si bien estarás expuesto al agua, no lo tomes como un riesgo, es una oportunidad para dejar volar tu imaginación y crear imágenes visualmente potentes.

La lluvia siempre ha sido un objeto de interés a fotografiar, ya sea si te encuentras en un entorno urbano o natural. Los reflejos que se generan por el estancamiento del agua en ciertos lugares son un centro clave de atención y siempre puedes sacar partido de ellos. Fotografiar los reflejos en el agua es un recurso fotográfico que jamás falla. Y si has encontrado un reflejo de grandes dimensiones como puede ser un lago, puedes darle la vuelta para hacer que el reflejo sea la imagen principal de tu fotografía, consiguiendo una perspectiva más original.

Si te encuentras en un entorno urbano, puedes valerte de la iluminación de los semáforos o de marquesinas, luces de coches para poder destacar la lluvia que cae. La lluvia se vuelve más visible cuando tiene un punto de iluminación que la está atravesando. La luz pasa a través de las gotas de lluvia haciéndolas más brillantes ya que la luz se concentra en las gotas de agua.

Debes tener cuidado con la luz directa porque este tipo de iluminación puede sobreexponer la fotografía, así que debes buscar el ángulo perfecto para ver las gotas de lluvia sin causar un exceso de luz en tu fotografía final.



1/250 f/8 ISO 800

## Equipo necesario para fotografiar paisajes con lluvia

Para realizar este tipo de fotografías, conviene que utilices lentes angulares para tener un ángulo de visión mayor. Asegúrate de hacerte de un filtro UV, no por los rayos del sol pues claramente estará nublado, sino para proteger tu lente del agua que muy probablemente le caerá o salpicará si estás bajo la lluvia.

Trata de tomar tus fotografías en algún lugar donde estés al reparo, así no estarás expuesto a la lluvia y arriesgarte así a arruinar tu equipo. Existen también unas fundas plásticas para las cámaras, para que puedas tomar tus fotografías sin arriesgar a que a tu equipo le entre agua y se arruine.

Puedes también valerte de un trípode pequeño y que sea fácil de transportar si haces tomas nocturnas, y no olvides un impermeable para la lluvia y botas para ti.

## Configuraciones de la cámara

Para realizar fotografías de la lluvia no hay una configuración específica, pero tendrás que analizar en qué momento del día realizarás tus tomas, ya que de eso dependerán las futuras configuraciones en tu cámara para lograr una correcta exposición.

Si haces fotografías de día, las nubes actuarán como una gran pantalla difusora de la luz, lo que te dará una iluminación pareja en toda tu escena. Deberías poder trabajar bien con valores de ISO entre 400 y no más de 1000 para no generar “ruido” o grano en tus fotografías.

En cuanto a los valores  $f/$ , recuerda que cuanto más cerrado esté tu diafragma (valores  $f/$  altos, de 16 a 22), menor cantidad de luz ingresará a tu objetivo pero más nítida será la imagen. En cambio, si utilizas valores  $f/$  bajos ( $f/8$  para abajo), lograrás desenfocar más la figura del fondo, todo dependerá de lo que quieras destacar en tu imagen.

Para los tiempos de exposición dependerá del efecto que quieras que tengan tus fotografías. Prueba utilizar tiempos de exposición largos para que quede registrado el movimiento de algún objeto o sujeto, y tiempos de exposición rápidos para que tu sujeto u objeto a destacar queden “congelados”.

## NIEVE



1/125 f/11 ISO 200

**En fotografías que tengan como entorno la nieve, realizar una exposición correcta es imprescindible.** Sobre todo por aquellas tonalidades grisáceas y carentes de vida que a veces suelen tener esas imágenes cuando, en el momento de la toma, te hallabas realmente fascinado por el esplendor de las acciones en las que estabas inmerso.

En la mayoría de los casos, estos resultados tan tristes se deben a la utilización del modo de medición automático de la cámara y a no habernos preocupado por emplear ningún tipo de compensación de la exposición. Cuando dejas que la cámara actúe por sí sola en lo que respecta a la medición de la exposición, ésta trata de leer todos los tonos y colores que componen la escena y los integra en un valor para calcular una exposición media.

En tomas con abundancia de nieve, la cámara resalta los detalles en las zonas más vistosas, interpretándolas como las más amplias e iluminadas. Sin embargo, para fotografiar en la nieve esto es un problema, ya que reproducir detalles de la nieve soleada implica realizar una sub exposición y pérdida de detalle en otras áreas.

Todo lo que tienes que hacer para fotografiar en la nieve es **revisar los valores de la guía de exposición en la pantalla de tu cámara y sobreexponer un poco tu**

**toma** para obtener un resultado más ajustado a tus expectativas a costa de perder detalle en las áreas de nieve soleada, claro.

## Equipo necesario para fotografiar en la nieve

Para fotografiar en la nieve necesitarás valerte de tu trípode y una lente gran angular incorporada a tu equipo fotográfico. El disparador remoto no es un accesorio esencial aquí porque dependerá de cuánto tiempo de exposición quieras utilizar en tus tomas, pero siempre será una ayuda a la hora de evitar vibraciones innecesarias en la toma al manipular manualmente tu equipo. ¡No olvides las baterías y tarjetas de memoria extras! Con el frío la cámara consume más batería con lo cual necesitarás baterías extra.

## Configuraciones de la cámara

Si bien no hay una configuración específica para fotografiar en la nieve, tendrás que analizar en qué momento del día las harás, de eso dependerán de las futuras configuraciones en tu cámara.

Un tema clave a configurar de manera correcta en tu cámara cuando fotografíes en la nieve, es elegir un correcto balance de blancos. Mi consejo es que utilices el escenario de “flash” en vez de la configuración automática, ya que esa opción está diseñada para compensar la ligera tonalidad azulada del destello electrónico. De la misma manera puedes plantearte **la utilización de un filtro Skylight** con la finalidad de obtener una tonalidad más cálida.

**Un filtro Skylight es muy similar al filtro UV, pero absorbe una pequeña proporción de luz azul y participa en parte de las propiedades de los filtros de contraste.** Este filtro reduce el exceso de color azulado, principalmente en las sombras, con un cielo despejado o en días nublados. También bloquea parte de la radiación ultravioleta con lo cual, te será de gran ayuda a la hora de fotografiar en la nieve.

En cuanto al ISO, trata de no elevar mucho los valores si fotografías durante el día. Piensa que la nieve es agua y refleja la luminosidad de la escena, con lo cual tendrás que fotografiar con valores ISO bajos, de 400 hacia abajo para no generar tanto “ruido” o grano en la imagen, aunque la mayoría de las cámaras de alta gama no suelen tener éste tipo de inconveniente.

Recuerda que el uso del trípode siempre será conveniente a la hora de tener una mejor estabilidad en la toma, evitar las vibraciones y mantener un horizonte derecho. Aunque si te encuentras de pasada por el lugar, también puedes realizar fotografías sin trípode. Todo dependerá de las condiciones en las que te encuentres para hacer este tipo de fotografías.

En cuanto a los valores  $f/$  puedes probar con valores que rondan los  $f/16$  y  $f/22$ , recuerda que cuanto más cerrado esté tu diafragma, menor cantidad de luz ingresará a tu objetivo pero más nítida será la imagen.

## GRANIZO



1/80  $f/16$  ISO 600

El granizo no suele ser una condición climática en la que se suele fotografiar, ya que es peligroso para ti y para tu equipo exponerte a que una masa de hielo caiga sobre ti o sobre él, y los lastime a ambos.

Sin embargo, si deseas fotografiar bajo el granizo, **trata de tomar tus fotografías en algún lugar donde estés al reparo**, así no estarás expuesto a la lluvia y el granizo y arriesgarte así a arruinar tu equipo. Existen también unas fundas plásticas para las cámaras, para que puedas tomar tus fotografías sin arriesgar a que a tu equipo le entre agua y se arruine.

Puedes también valerte de un trípode pequeño y que sea fácil de transportar si haces tomas nocturnas, y no olvides un piloto de lluvia y botas para ti.

## Configuraciones de la cámara

Para realizar fotografías de la lluvia y el granizo no hay una configuración específica. Si haces fotografías de día, las nubes actuarán como una gran pantalla difusora de la luz, lo que te dará una iluminación pareja en toda tu escena. Deberías poder trabajar bien con valores de ISO entre 400 y no más de 1000 para no generar “ruido” o grano en tus fotografías.

En cuanto a los valores  $f/$ , recuerda que cuanto más cerrado esté tu diafragma (valores  $f/$  altos, de 16 a 22), menor cantidad de luz ingresará a tu objetivo pero más nítida será la imagen. En cambio, si utilizas valores  $f/$  bajos ( $f/8$  para abajo), lograrás desenfocar más la figura del fondo, todo dependerá de lo que quieras destacar en tu imagen.

Para los tiempos de exposición, dependerá del efecto que quieras que tengan tus fotografías. Prueba utilizar tiempos de exposición largos para que quede registrado el movimiento del granizo cayendo, y tiempos de exposición rápidos para que quede “congelado”.

## NIEBLA



1/125 f/11 ISO 400

La niebla es un fenómeno que, aunque no lo parezca, es muy poco común. Es por eso que suele ser un fenómeno meteorológico que llama mucho la atención y con el que se han tomado increíbles fotografías aprovechándolo.

Los días donde la niebla se hace presente, la iluminación en el ambiente es tan tenue que es muy difícil, dependiendo de la espesura de ésta, que se “dibujen” las sombras a las que estarías acostumbrado en un día soleado. Este tipo de luz es conocida como “luz suave” ya que el límite entre luz y sombra es muy difuso, tenue y hasta casi imperceptible.

La niebla funciona como un gran difusor de los rayos de luz que provienen del sol (que originan una luz “dura” en un día soleado), suavizándolos y haciendo que los mismos se dispersen en todas direcciones. La niebla es un fenómeno mágico que envuelve todo lo que está a su paso y lo carga de una emotividad y misterio inigualables que, si la combinas con la luz del sol que logra filtrarse a través de ella, aparecerán ante ti increíbles tonos, tenues sombras y colores que te ayudarán a crear una atmósfera increíble.

Ya sea un paisaje o la calle de una ciudad, no son las mismas sensaciones que podrás transmitir si tomas una fotografía a plena luz en un día despejado, que si la tomas a primera hora de la mañana en un día de niebla. La falta de contraste y de saturación de los colores dan como resultado fotografías con tonos más pasteles o “lavados”, que te permitirán lograr transmitir sentimientos de misterio, aislamiento o por qué no, tristeza.

Al ser un fenómeno atmosférico, **si incluyes una parte del cielo en tus fotografías, lograrás reforzar mucho las sensaciones que tus fotos le transmitirán al espectador**, sobre todo la de atmósfera. Una fotografía en un día de niebla que no muestra parte del cielo o algunas nubes puede transmitir más encierro o ahogo que la sensación que estés buscando.

Otro factor fundamental es el desenfoque. **Cuanto más luminoso sea tu objetivo, mayor desenfoque lograrás de los fondos** lo que te ayudará a potenciar tus mensajes en tus fotografías de niebla. Podrás lograr esa sensación de continuidad e infinito a medida que el fondo cubierto por niebla pasa de ser una nube a un páramo blanco y desolado.

## Equipo necesario para fotografiar en la niebla

El uso del trípode siempre es bueno para lograr un correcto encuadre, que el horizonte de la imagen no esté torcido y para evitar posibles vibraciones de la cámara al momento de la toma.

Además de nuestro amigo el trípode, puedes utilizar una lente angular que para paisajes siempre es recomendable. ¡No olvides las baterías y tarjetas de memoria extras!

## Configuraciones de la cámara

Analiza con cuidado el momento del día en el cual quieras realizar tus tomas, ya que de eso dependerán las configuraciones que realices en tu cámara y los resultados que puedas llegar a lograr.

Si haces fotos al amanecer o atardecer de un paisaje con niebla, probablemente tendrás que utilizar tu trípode, y configurar valores ISO bajos, que no superen los 800 para no generar tanto “ruido” o grano en la imagen.

Las fotografías de larga exposición en días con niebla pueden darte más de una satisfacción. Las exposiciones largas, si bien pueden producir fotografías movidas (no si utilizas un trípode), si las utilizas en un día con niebla, al ésta desplazarse por la escena, producirá un efecto muy particular, ideal para potenciar el misterio en una escena. Por el contrario, si disparas con velocidades más rápidas, las fotos serán más nítidas y realistas, pero más estáticas y predecibles.

Si expones algunos segundos, el diafragma de tu lente permanecerá abierto durante el tiempo que quieras exponer, con lo que no es conveniente utilizar valores de ISO altos para que la imagen no quede “quemada” o sobreexpuesta. Prueba tiempos de exposición largos con el modo Bulbo o *Bulb* y escoge tus propios tiempos de exposición. Prueba con pocos segundos (puedes comenzar con unos pocos segundos de exposición y ver qué resultado obtienes para luego ir ajustando el tiempo de exposición).

En cuanto a los valores *f/* puedes probar con valores que rondan los *f/ 8* y *f/22*, recuerda que cuanto más cerrado esté tú diafragma (valores *f/* más altos), menor cantidad de luz ingresará a tu objetivo pero más nítida será la imagen.

## ARCOIRIS



1/500 f/16 ISO 400

Plantearse fotografiar el arco iris no es una tarea fácil. Si bien lo has visto en numerosas ocasiones a lo largo de tu vida, el hecho de enfrentarnos a un fenómeno tan efímero complica considerablemente las cosas.

Es por eso que conviene considerar el arco iris como un complemento de un gran paisaje (natural o urbano) y que abordarás su retrato de la misma forma que lo harías ante cualquier otra situación, es decir, tras una previa exploración del paisaje elegido, estudio de ángulos de toma y composición de la imagen.

### Equipo necesario para fotografiar un arcoíris

Como vengo mencionándote, **el uso del trípode siempre es bueno para lograr un correcto encuadre**, que el horizonte de la imagen no esté torcido y para evitar posibles vibraciones de la cámara al momento de la toma.

Así que, sumado a tu trípode, puedes utilizar una lente angular que para paisajes siempre es recomendable. Y como ya debes recordar, tus baterías y tarjetas de memoria son indispensables así que no las olvides.

### Configuraciones de la cámara

Como no existe una configuración puntual para lograr este tipo de fotografías, tendrás que analizar en qué momento del día las harás, y de eso dependerán las configuraciones en tu cámara.

Si fotografías un arcoíris al amanecer o atardecer de un paisaje, te recomiendo utilizar tu trípode y configurar valores ISO bajos, que no superen los 800 para no generar tanto “ruido” o grano en la imagen. En cuanto a los valores  $f/$  puedes probar con valores que rondan los  $f/ 8$  y  $f/22$ .

Para este tipo de situación te aconsejo utilizar tiempos de exposición cortos, así lograrás “congelar” la imagen y una mayor nitidez en tu resultado final. Valores  $f/$  de 16 hacia arriba sería lo ideal, aunque siempre puedes ir probando y jugando para ver qué resultados obtienes con diferentes valores.

## AURORAS BOREALES



1/40  $f/22$  ISO 1800

**Para fotografiar Auroras Boreales tendrás que desplazarte hacia lugares específicos donde se presenta este tipo de fenómeno, tales como Noruega, Finlandia e Islandia, Alaska o Canadá.** Y también arriesgarte, pues es un fenómeno que si bien puede predecirse, al igual que la lluvia, las predicciones no son exactas y por mucho que los expertos se acerquen a la realidad, la naturaleza es impredecible... ¡Pero te animo a intentarlo!

## Equipo necesario para fotografiar Auroras Boreales

Pues aquí te tengo una buena noticia: es el mismo equipo que para fotografía nocturna y para *StarTrails*, de manera que necesitarás exactamente los mismos elementos. Tu trípode y una lente gran angular que sea luminosa, al igual que un disparador remoto, que siempre será de ayuda a la hora de evitar vibraciones innecesarias en la toma al manipular manualmente tu equipo. No olvides abrigarte mucho, ya que suelen ser lugares muy fríos, y como ya sabes... ¡Tampoco olvides las baterías y tarjetas de memoria extras!

## Configuraciones de la cámara

Ten en cuenta que las nubes no te dejarán ver las auroras, así que, si el cielo está cerrado, mejor guárdate pero comprueba el cielo de vez en cuando y si ves que despeja, significa que es hora de salir a fotografiarlas.

Mira hacia el Norte. Las auroras se conocen como “luces del Norte” justamente por ello. Si vas a verlas y fotografiarlas, **busca un lugar que esté despejado y/o haya un elemento interesante para incluir en el encuadre.**

Procura utilizar un valor ISO bajo o el “ruido” o grano en tu toma final será demasiado evidente, aunque no lo ajustes demasiado bajo para que el sensor de tu cámara capte luz. Comienza por 200 y ve ajustando los valores.

Enfoca al infinito. Por la noche la cámara puede presentar dificultades intentando enfocar en automático por lo que mejor ponlo en manual. Enfoca un punto en el cielo, y asegúrate haciendo zoom a través de tu Live View (si tienes) que aparece todo nítido en tu pantalla.

Prueba tiempos de exposición largos con el modo Bulbo o *Bulb* y escoge tus propios tiempos de exposición. Prueba exponiendo de 10 a 30 segundos y luego ajusta el tiempo de exposición como mejor consideres.

No olvides utilizar números *f*/ bajos, es decir diafragmas bien abiertos, para captar la mayor cantidad de luz posible.

## TORNADOS



1/1000 f/16 ISO 800

Al igual que sucede con el granizo pero a un nivel extremo, no te aconsejo que te expongas a realizar fotografía de tornados pues es mucho el riesgo que puedes sufrir.

Pero en el caso que desees fotografiar mientras estés presenciando un tornado, **trata de tomar tus fotografías en algún lugar donde estés al reparo**, así no estarás expuesto a la lluvia y viento, y no arriesgarte así a arruinar tu equipo. Existen también unas fundas plásticas para las cámaras, para que puedas tomar tus fotografías sin arriesgar a que a tu equipo le entre agua y se arruine.

Puedes también valerte de un trípode pequeño y que sea fácil de transportar, y no olvides un impermeable para la lluvia y botas para ti.

Fotografiar un tornado puede ser una hazaña increíble, pero más allá de enseñarte cómo debes hacerlo, siempre como premisa principal te pediré que priorices tu vida, de manera que ten cuidado con respecto a este tipo de capturas.

## Configuraciones de la cámara

Pues como entenderás, para fotografiar tornados no hay una configuración específica, de manera que, si quieres dar con la configuración correcta para tu cámara y para lograr buenos resultados, te recomiendo analizar en qué momento del día realizarás tus tomas.

Probablemente el cielo se encuentre cubierto de nubes y esté muy oscuro, con lo cual deberás trabajar con valores de ISO alrededor de 800 pero no mucho más para no generar mucho “ruido” o grano en tus fotografías.

En cuanto a los valores  $f/$ , recuerda que cuanto más cerrado esté tu diafragma (valores  $f/$  altos, de 16 a 22), menor cantidad de luz ingresará a tu objetivo pero más nítida será la imagen. En cambio, si utilizas valores  $f/$  bajos ( $f/8$  para abajo), lograrás desenfocar más la figura del fondo, todo dependerá de lo que quieras destacar en tu imagen.

Para los tiempos de exposición te aconsejo utilizar velocidades rápidas, de 500 para arriba, para poder “congelar” el tornado y toda su imponencia.

## TORMENTA ELÉCTRICA



1/4000  $f/8$  ISO 800

Las tormentas eléctricas suelen ser fenómenos muy buscados por los fotógrafos. En general, se piensa que es muy difícil lograr “congelar” justo el momento en donde un rayo cae, pero debes saber que no es algo muy difícil de conseguir.

## Equipo necesario para tormentas eléctricas

Aquí necesitarás el mismo equipo que para fotografía nocturna y para *StarTrails*, es decir, trípode y una lente gran angular. El disparador remoto no es un accesorio esencial aquí porque dependerá de cuánto tiempo de exposición quieras utilizar en tus tomas, pero siempre será una ayuda para evitar vibraciones innecesarias en la toma si manipulas manualmente tu equipo. ¡Baterías, baterías y tarjetas de memoria extras siempre! Puede ser engorroso y repetitivo, pero créeme, si las olvidas es posible que tengas que dar por finalizada tu sesión.

## Configuraciones de la cámara

Ten en cuenta que utilizarás tiempos de exposición largos, por lo que no necesitarás elevar demasiado los valores ISO. Cuanto más bajos los mantengas, mejor.

Escoge aperturas de diafragma o números *f/* medios, entre 11 y 22, para que la mayor parte de tu escena se encuentre nítida.

Además estarás exponiendo varios segundos, con lo cual el diafragma de tu lente permanecerá abierto durante el tiempo que quieras exponer, con lo que no es conveniente utilizar valores de ISO altos para que la imagen no quede “quemada” o sobreexpuesta. Prueba tiempos de exposición largos con el modo Bulbo y escoge tus propios tiempos de exposición.

## TORMENTA DE ARENA



1/1250 f/8 ISO 400

Al igual que sucede con el granizo y los tornados, no te aconsejo que te expongas a realizar fotografía de tormentas de arena pues es mucho el riesgo que puedes sufrir tanto tú como tu cámara.

Sin embargo, si te animas a fotografiar mientras estés presenciando una tormenta de arena, **trata de tomar tus fotografías en algún lugar donde estés al reparo**, así no estarás expuesto al viento y la arena para no arriesgarte a arruinar tu equipo y tu vista.

### Configuraciones de la cámara

Ya que para realizar fotografías de una tormenta de arena no hay configuración específica, te aconsejo que realices tus tomas de día mientras haya luz en la escena. Probablemente trabajes con valores de ISO alrededor de 400 pero no mucho más para no generar mucho “ruido” o grano en tus fotografías.

En cuanto a los valores f/ ya lo tienes muy claro, pero por las dudas te recuerdo que, cuanto más cerrado esté tú diafragma menor cantidad de luz ingresará a tú objetivo, pero más nítida será la imagen. En cambio, si utilizas valores f/ bajos lograrás desenfocar más la figura del fondo, todo dependerá de lo que quieras destacar en tu imagen.

Para los tiempos de exposición, te aconsejo utilizar velocidades rápidas, de 500 para arriba, para poder “congelar” la tormenta de arena en todo su esplendor.

## PAISAJES ESTACIONALES

Siempre da gusto fotografiar paisajes durante las distintas estaciones del año porque cada estación tiene su encanto. Una gran idea también es fotografiar el mismo paisaje durante cada estación para ver y diferenciar cómo afecta el clima al lugar que nos rodea.

### Equipo necesario para fotografiar durante las estaciones del año

El equipo que puedes utilizar durante las distintas estaciones del año puede ser siempre el mismo, no hay un determinado equipo y todo dependerá del lugar geográfico en el que te encuentres y las temperaturas a las que te expongas también.

### PRIMAVERA



1/200 f/22 ISO 200

La primavera trae consigo los primeros brotes de la vegetación y por lo general consigues tomas con tonos cálidos. **Aquí puedes aprovechar las distintas tonalidades de todas esas flores, árboles y pasto que está creciendo.** Suele ser una estación muy “fotogénica”.

## Configuraciones de la cámara

Para muchos de los paisajes que he ido repasando no existe una configuración específica y la primavera no es la diferencia, así que una vez más tendrás que elegir el momento del día correcto para fotografiar esta estación del año, y de eso dependerán las configuraciones que utilices en tu cámara.

Si haces fotos al amanecer o atardecer del movimiento de las nubes, como ya sabrás, es muy probable que tengas que utilizar tu trípode, y configurar valores ISO bajos, que no superen los 400 para no generar “ruido” excesivo en la imagen, aunque la mayoría de las cámaras de alta gama no suelen tener éste tipo de inconveniente así que eso puede darte un poco de tranquilidad.

En cuanto a los tiempos de exposición, recuerda que utilizar velocidades de diafragma por arriba de 1/60 hará que logres “congelar” tu objeto o sujeto de interés, y velocidades de diafragma por debajo de ese número, hará que puedas capturar el movimiento de objetos dinámicos.

Si hablamos de valores f/ tendrás que recordar lo que te he ido enseñando a lo largo de este libro, pues cuanto más cerrado esté tu diafragma (valores f/ altos), menor cantidad de luz ingresará a tu objetivo pero más nítida será la imagen. Por el contrario, si utilizas valores f/ bajos (diafragmas muy abiertos), menor profundidad de campo tendrás en tu campo visual, con lo cual lograrás diferenciar y separar la figura del fondo.

## VERANO



1/500 f/16 ISO 100

Llegamos a la estación del año vacacional por excelencia, y qué mejor que aprovecharla tomando fotografías en ella. **Los tonos durante el verano suelen ser vibrantes y saturados, pero tienes que tener cuidado de la posición del sol**, ya que si haces tus tomas con una luz del mediodía, obtendrás sombras muy marcadas (pero todo dependerá del efecto que quieras darle a tus fotografías). También recuerda protegerte a ti y a tu cámara de temperaturas excesivamente altas.

## Configuraciones de la cámara

Analiza en qué momento del día harás tus tomas y configura tu cámara en base a eso, ya que así podrás lograr buenos resultados. Recuerda que si haces fotos al amanecer o atardecer de las nubes, es probable que utilizar un trípode te sea de gran ayuda. Configura valores ISO bajos que no superen los 400, así no generarás tanto grano o ruido en tu imagen.

Si de tiempos de exposición se trata, aquí debes recordar que si utilizas velocidades de diafragma por arriba de 1/60 lograrás “congelar” tu objeto o sujeto de interés, y si utilizas velocidades de diafragma por debajo de ese número, podrás capturar el movimiento de objetos dinámicos.

En cuanto a los valores f/ doy por hecho que lo tienes súper claro y recuerdas lo que te he ido enseñando, es decir, diafragma cerrado (valores f/ altos) menor cantidad de luz en tu objetivo y más nítida tu imagen. Valores f/ bajos (diafragmas muy abiertos) menos profundidad de campo, pero podrás separar la figura del fondo.

## OTOÑO



1/125 f/16 ISO 400

Todo dependerá del lugar donde te encuentres, pero **el otoño suele ser una de las estaciones elegidas por la mayoría de los fotógrafos por sus tonalidades rojizas, anaranjadas y amarillentas**. Las hojas de los árboles comienzan a caer y tiñen el suelo de muchos colores. En varios países a lo largo de todo el mundo, el otoño se lleva siempre todas las miradas a la hora de fotografiar paisajes.

### Configuraciones de la cámara

El otoño no trae consigo una configuración específica para tu cámara, de manera que como sabrás, lo importante aquí es que analices en qué momento del día harás las tomas, ya que justamente de eso dependerán las configuraciones en tu cámara para lograr una correcta exposición.

Utiliza tu trípode y configura valores ISO bajos, que no superen los 400. En cuanto a los tiempos de exposición, recuerda lo que venimos hablando con respecto a las velocidades de diafragma. Ve jugando con los valores f/, abriendo y cerrando, haciendo diferentes tomas para ver cuál es la que mejor resultados te da.

## INVIERNO



1/500 f/22 ISO 200

Si no eres friolento y no te molesta salir a fotografiar con bajas temperaturas, entonces el invierno es la estación del año indicada para ti. Con sus tonalidades más bien frías, en varias ciudades del mundo suele nevar en esta estación, por lo cual podrás aprovechar la nieve y las heladas para conseguir fotografías alucinantes. Eso sí, al igual que con el extremo calor durante el verano, debes protegerte a ti y a tu cámara de las bajas temperaturas durante el invierno.

### Configuraciones de la cámara

Es primordial que analices el momento del día en el cual vas a realizar tus capturas. Probablemente tendrás que utilizar tu trípode y nuevamente configurar valores ISO bajos que no superen los 400.

Utilizando velocidades de diafragma por arriba de 1/60 lograrás “congelar” tu objeto o sujeto de interés, velocidades de diafragma por debajo de ese número, harán que puedas capturar el movimiento de objetos dinámicos.

Te animo una vez más a jugar con los tiempos de exposición, abriendo y cerrando el diafragma a ver qué resultados puedes lograr.

## **CAPÍTULO 5: MÁS TIPS Y CONSEJOS FOTOGRÁFICOS**

## CÓMO HACER UNA FOTOGRAFÍA PANORÁMICA



¿Cuál es la gran diferencia entre las fotografías panorámicas y las fotografías angulares que luego se recortan para hacerlas panorámicas? **Pues hay 3 grandes ventajas que tiene la fotografía panorámica.**

La primera de ellas es que **la fotografía panorámica hace que las cosas grandes se mantengan grandes en tu fotografía**, es decir, que respeten la escala que tienen y no se deforman. Las fotografías tomadas con una lente angular, hace que todo parezca mucho más distante, haciendo que aquellas montañas que estás viendo en vivo y en directo, parezcan más pequeñas.

La segunda ventaja es que **las panorámicas tienen muy buena resolución**, incluso puedes imprimirlas a escalas enormes ya que lo que estás haciendo es combinar varias imágenes de una calidad alucinante en una sola. Y por último, la tercer ventaja es que **una panorámica puede abarcar más en su cuadro que una imagen tomada con una lente gran angular.**



**Puedes hacer tus panorámicas horizontal o verticalmente.** Debes utilizar el mismo encuadre en cada toma para poder unir todas esas fotografías en una única imagen, ya que una panorámica es precisamente eso. Pero **es importante que en cada toma no modifiques ningún valor o ajuste y no muevas la cámara** para que todas las imágenes estén lo más parejas posibles en cuanto a iluminación, sombras y enfoque.

Por ejemplo, si haces 11 tomas para después unir las, esas 11 imágenes deberán lucir igual. Si dejas que la cámara escoja esos valores por ti, lo que lograrás es tener sectores más claros y otros más oscuros, algunos con mayor o menor profundidad, perdiendo unicidad unos con otros; y si mueves la cámara, la panorámica no quedará exacta. Para esto, es clave que también utilices tu trípode.

Si escoges un valor de ISO bajo será lo mejor, puede ser 100. Para que todo esté en foco, puedes seleccionar un diafragma bien abierto, supongamos a f11. Luego deberás escoger una velocidad de apertura de diafragma, que puede ser 1/250.

¡No te olvides del balance de blancos! Ya que pueden cambiar en tus escenas, lo mejor es que no dejes el Modo Automático (recuerda que puedes dejarlo en modo “Nublado”). Haz algunas imágenes de prueba y luego comienza a hacer tus fotografías tratando de recordar dónde comenzó tu cuadro y donde finalizó. Es mejor que dejes más espacio entre cuadro y cuadro para que al programa de edición que decidas utilizar, le resulte más fácil unir cada foto.

Programas tales como Photoshop o Lightroom realizan este tipo de uniones en cuestión de minutos. Cuantas más imágenes incluya tu panorámica, más tardará en procesar todos los archivos (¡Ten en cuenta que son archivos pesados!)

## ALGUNOS CONSEJOS MÁS

---

Si tienes una cámara DSLR, querrás evitar cualquier fuga de luz que pueda entrometerse en tu toma. Y es precisamente por eso que **deberás cubrir el visor de tu cámara para no generar destellos de luces indeseadas**. Muchas correas de las cámaras vienen con una pequeña tapa o cobertura para el visor, puedes utilizar eso y si tu correa no lo tiene, cualquier elemento que ayude a tapar el visor podrá funcionar (un pedazo de cinta negra por ejemplo).

Otro consejo que te daré es el de **bloquear el disparador remoto si cuentas con uno**. No querrás finalizar tu toma sólo porque presionaste accidentalmente tu disparador. Todos los disparadores remotos incluyen esta opción, asegúrate de saber dónde está ubicada en el tuyo para sacarle el mayor provecho posible.

Probablemente estarás utilizando un filtro ND en tu lente (tal como te conté en el Capítulo 1), y es por eso que probablemente te costará enfocar tu toma si miras por el visor. **Te aconsejo que para enfocar, actives el modo *Live View* para poder ver por la pantalla y enfoques correctamente**.

Existe también un truco que consiste en combinar dos fotografías para conseguir una imagen con mucho más detalle en las zonas oscuras de tu imagen. Para ello, harás tu toma de larga exposición, e inmediatamente harás otra imagen activando el modo "**Prioridad de Apertura**". Y una vez que puedas trabajar esas imágenes en postproducción (con Photoshop por ejemplo), podrás unir esas dos fotografías para conseguir una única imagen con mayor detalle.

### Reducción de Ruido



**Muchas cámaras tienen la opción de “reducir el ruido” al momento de tomar una fotografía, pero no recomiendo que la utilices.**

Verás, si activas esta opción, se activará inmediatamente cuando termines de realizar tu fotografía, por lo que si has estado trabajando con tiempos de exposición largos, tendrás que esperar el doble para poder ver el resultado de tu toma. La cantidad de ruido que reduce esta opción no suele ser 100% efectivo y siempre tendrás que trabajar el ruido cuando edites tus fotografías, así que te aconsejo que si no quieres perder tiempo, no actives esta opción.

## La ventaja de las vinchas linterna



10-24mm f/11 ISO 100 15"

Uno de los artefactos que sí o sí tendrás que valerte si tienes pensado ser un fotógrafo de paisajes (y más si es fotografía nocturna), es una **vincha linterna**. Éstas vinchas suelen tener un panel de luces led en su frente con distintas intensidades regulables, y te será de gran ayuda a la hora de iluminar tu equipo (más que sostener una linterna con tu boca).

De esta manera, podrás iluminar tu escena y tendrás tus dos manos libres para acomodar tu trípode y equipo necesario. Estas linternas también son resistentes al agua y suelen utilizar pequeñas pilas o baterías. (Eso sí, asegúrate de que estén cargadas y por las dudas, lleva algunas de repuesto)

## Valores ISO para Fotografía Nocturna

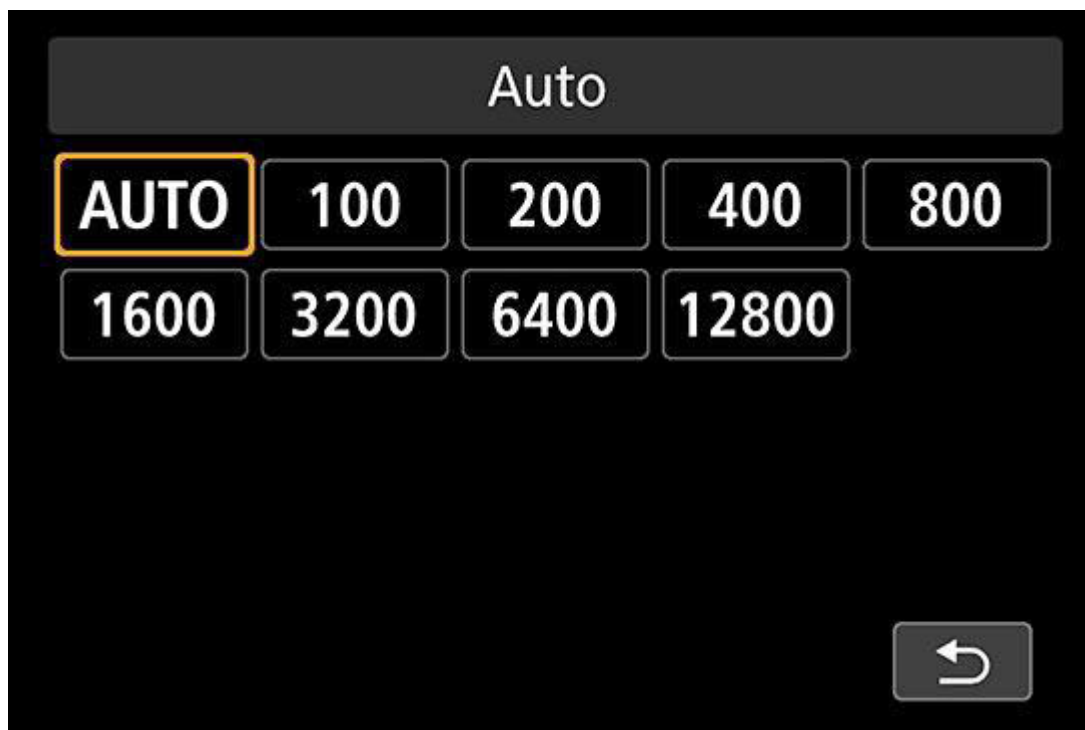

En fotografía nocturna sabes que vas a estar exponiendo de 12 a 13 segundos con tu cámara fija en el trípode. Sabes también que tienes que utilizar valores ISO lo más bajo posibles para no generar ruido o grano en tu imagen. Pero en este caso, si se trata de estrellas y Vía Láctea, tendrás que elevar un poco más los valores ISO para conseguir mayor detalle en las zonas de mayor luz.

Puedes comenzar con un ISO a un valor de 1600 y luego hacerle zoom a tu toma para ver si consigues el detalle deseado en tu fotografía. Puede que tengas que elevarlo a 3200 pero no te preocupes, probablemente tu cielo se vea bien oscuro así que el ruido o grano que pueda llegar a aparecer es solamente eso, un poco de ruido o grano que luego podrás quitar en post-producción cuando edites tus fotografías.

La mayoría de las cámaras de alta gama suelen funcionar muy bien a valores ISO altos, así que tendrás que probar hasta qué valor puedes llevar el ISO en tu cámara sin generar tanto ruido o grano.

## ¿Qué lente conviene usar para la fotografía nocturna?



24mm f/5.6 ISO 100 1/80

**Si piensas hacer fotografía nocturna te aconsejo utilizar una lente gran angular.** Estás tratando de retratar el cielo básicamente y sabes que eso es muy amplio. Por lo que necesitarás valerte de una lente que te dé el mayor campo visual.

**Si tienes una cámara *Full Frame*, con una lente angular de 24mm estarás más que bien,** mejor aún si das con una lente de 16mm. Lentes ultra-angulares como 15mm o 14mm, 14-24mm u 11-24mm, también te darán mucha flexibilidad a la hora de componer.

**En una cámara de formato APS-C (no *Full Frame*), un 18mm estará bien pero un 12 o 10 (Lentes Ojo de Pez), podrían funcionarte mejor.** Así que cuando estés preparando tu equipo, asegúrate de llevar tu lente más angular posible.

## EQUIPO NECESARIO PARA LA LLUVIA

---



Si estás fotografiando a la intemperie, puede que el clima se vuelva algo impredecible. Y es justamente por eso que debes hacerte de un impermeable para la lluvia para ti y otro para tu equipo.

Tener un equipo para la lluvia para tí y tu cámara te permitirá fotografiar un rato más, pero **no te aconsejo que expongas tu herramienta de trabajo si comienza a llover muy fuerte**. Es preferible que busques refugio hasta que pare la lluvia y puedas volver a fotografiar.

La mayoría de los equipos vienen sellados para que no les entre agua en su interior o polvo, pero si tu equipo se llegara a mojar, ten cerca algún paño que no deje pelusas o restos de la tela al limpiar, y seca tu equipo dando pequeños y suaves golpes con las manos, nunca frotes de un lado para el otro.

## ¿QUÉ HACER EN DÍAS NUBLADOS?



12-24mm f/10 ISO 100 1/60

En capítulos anteriores te conté que en días soleados lograrás más contraste entre luces y sombras en tu escena, pero si das justo con un día nublado debes saber que puedes fotografiar igual.

En días nublados, la luz del Sol estará tamizada por las nubes, lo que generará una gran pantalla difusora o *Softbox* en toda tu escena, creando una iluminación pareja en cada zona. **Así que puedes seguir fotografiando tranquilamente**, inclusive sin tener la necesidad de utilizar un filtro ND gracias a la acción de las nubes.

## NO FOTOGRAFÍES EN BLANCO Y NEGRO DESDE LA CÁMARA



50mm f/11 ISO 100 1/200

**Algunas cámaras incluyen una opción para fotografiar directamente en blanco y negro, pero no te aconsejo que utilices esa opción ya que va a limitar tu edición en post-producción más adelante.**

La mejor manera de lograr un paisaje en monocromo, es primero fotografiarlo *full color*. Tener toda esa información de cada color en tu imagen, te permitirá editar más ampliamente luego. Si escoges esta opción de entrada, limitarás enormemente tu capacidad para hacer esto después.

## POR QUÉ DEBES INCLUIR PERSONAS EN TUS FOTOGRAFÍAS



14-24mm f/11 ISO 100 5' de exposición

Por muchos años, la fotografía de paisajes no incluía personas dentro de ellas, pero hoy en día, se ha dado rienda suelta a la imaginación y creatividad de muchos, y muchos fotógrafos han logrado humanizar sus fotografías de paisajes incluyendo el factor humano en ellas.

Si se hace de una manera correcta y que la persona en cuestión no genere una competencia con el paisaje a nivel visual, puede dar como resultado una imagen óptima, siendo la persona una “escala” para dimensionar la majestuosidad del paisaje delante de ti.

**Si nunca has incluido una persona en tus fotografías de paisajes, ¡quizás es un buen momento para que lo hagas!**

## TRATA DE EVITAR LA CONTAMINACIÓN AMBIENTAL



Fotografiar un cielo despejado, libre de polución y repleto de estrellas, no es una tarea fácil. Para esto, deberás **alejarte lo más posible de la ciudad y de la contaminación del ambiente y de las luces**. Si no, lo que lograrás es que en tus imágenes aparezca una neblina que es producto de la contaminación ambiental misma, sumado a las luces de la ciudad o del pueblo que tengas cerca. Así que recuerda... ¡Lejos, es mejor!

# **CAPÍTULO 6: CONSEJOS BÁSICOS DE POST PRODUCCIÓN**

## ¿QUÉ ES LA POST PRODUCCIÓN?



Sé que he hablado muchísimo acerca de la postproducción en este libro y por eso la idea es explicarte qué es y por qué es importante.

**La postproducción fotográfica o retoque fotográfico es la técnica por la cual se consigue una mejora del color, la textura y la densidad mediante luces y sombras, el contraste y la nitidez de la imagen para lograr mejorar su calidad y realismo.**

No obstante, **puedes elegir no retocar digitalmente tus fotografías y mostrarlas tal cual las has fotografiado, pero créeme, lograrás una imagen final más atractiva a nivel visual**, con lo cual no puedo dejar de contarte por qué es importante que edites tus fotografías una vez que las has descargado a tu ordenador.

Retocar las fotografías no es cosa nueva. Muchas de las herramientas y procedimientos de la fotografía tradicional (o analógica) fueron heredados por los programas actuales de retoque digital, tales como Photoshop y Lightroom del paquete Adobe, entre otros tantos.

El trabajo por “capas” no deja de ser la antigua superposición de negativos, las “máscaras” de Photoshop tienen su equivalente analógico al “positivar” una foto con una ampliadora y tapar ciertas zonas con una cartulina negra, procedimientos que se realizaban antiguamente en el laboratorio fotográfico con ampliadoras y químicos para pasar el negativo y revelarlo al papel fotográfico. No quiero decir que todo ya está inventado, ni mucho menos, pero una de las bases del progreso es adaptar y mejorar los sistemas de trabajo y eso es justamente lo que se ha hecho en el paso de la era analógica a la digital.

Y tanto ha avanzado a lo largo del tiempo que hoy en día existen “retocadores”, personas que se han formado especialmente en la materia de edición fotográfica y que trabajan como tal. De hecho muchos fotógrafos profesionales no editan su propio material sino que ceden esta tarea a personas (los retocadores), que justamente se toman el trabajo de editar digitalmente sus fotografías tal como ellos quieren.

Así que aquí estoy para decirte que, a menos que tengas un retocador que trabaje para ti, **debes amigarte con la tecnología y con el retoque digital de tus imágenes**. Puede parecer un proceso largo y tedioso pero debes saber que **hay ciertos ajustes básicos que puedes hacerle a tus fotografías sin destinar demasiado tiempo y esfuerzo en ello** y que te ayudarán a conseguir una imagen final sorprendente.

## ALGUNOS CONSEJOS PARA EDITAR FOTOGRAFÍAS DE PAISAJES



La técnica utilizada desde la cámara es lo más importante. Todo lo que puedas “corregir” en el momento de la toma, te ahorrará tiempo y esfuerzo a la hora de editar tus fotografías luego. Pero la destreza que tengas a la hora de revelar y editar tus imágenes, también es crucial para el éxito de éstas y por lo tanto para definirte como fotógrafo.

Y esto sucede muy a menudo con la fotografía de paisajes. Es por eso que revisaré algunos conceptos y te daré algunos consejos para editar fotografías de paisajes en dos programas del paquete Adobe: Photoshop y Lightroom.

### Enderezar el horizonte

A menudo, un horizonte torcido puede arruinar el balance de la imagen, a menos que, por supuesto, esa sea tu intención. Lo bueno es que con cualquier software de edición, puedes fácilmente enderezar tu imagen.



Reencuadrar tu imagen y aplicar la “Regla de los Tercios”



Si al momento de la toma no has hecho un buen encuadre y si has dejado “aire” o espacio a los costados de tu toma y no hay ningún objeto que se encuentre muy pegado a los márgenes de la misma, puedes recortar tu imagen y reencuadrarla para poder aplicar la regla de los tercios, permitiendo una composición general mejor y más fácil de comprender a nivel visual.

**Aunque no todas las fotografías se beneficiarán de esto, en especial aquellas en que la simetría es importante, la mayoría de las imágenes se verán mejor.**

### Sobreexponer y Subexponer para aumentar el área de interés

Las herramientas sobreexponer y subexponer de cualquier software de edición son muy útiles para mejorar una foto en donde te ha quedado una zona con valores de exposición demasiado altos o bajos, y generalmente, al equilibrar estos valores la fotografía final queda mucho mejor que la original.

Por ejemplo, si fotografías un paisaje al amanecer o al atardecer, equilibrar la exposición suele mejorar la fotografía, aunque a veces, puede ser al contrario, y sobreexponer o subexponer puede aumentar el interés en una zona determinada de la fotografía, mejorando la composición general de la imagen.



## Hacer Panorámicas

Disparar una panorámica es una gran manera de capturar una escena majestuosa, sobre todo si tu objetivo no es lo suficientemente amplio como para adaptarse a toda la escena en un solo cuadro.

Al hacer varias imágenes superpuestas y luego juntarlas, no sólo vas a ampliar el campo de visión, sino que también multiplicarás la resolución por cinco, o seis veces más, dando como resultado una increíble cantidad de detalle en una sola imagen.



## Aplicar filtros o “Presets” a tus fotografías

Los filtros o *presets* son ajustes preestablecidos de revelado que puedes aplicar sobre tus fotografías para darles un determinado efecto o tono a tu imagen.

Los fotógrafos de película (y algunos digitales también) utilizan estos filtros para hacer efectos especiales para “colorear” sobre sus imágenes. Los filtros cálidos harán un ligero tono naranja/amarillo a la imagen, mientras que los filtros fríos les darán a la foto un tono más azulado.

Existe un sinnúmero de filtros que se pueden utilizar para añadir ciertos efectos a las fotografías. De hecho muchos fotógrafos crean estos ajustes preestablecidos para ciertos softwares tales como Photoshop y Lightroom y los venden. Así, aquellos fotógrafos que los adquieran, pueden descargarlos y agregarlos al software de edición, para finalmente aplicar dichos filtros a sus imágenes.



## Mejorar el aspecto general de tu fotografía

Si editas tus fotografías en postproducción, podrás también ajustar valores de exposición generales de imagen, su contraste, la saturación de los colores (si los prefieres más bien lavados o con mucha saturación), acentuar o disminuir las sombras generales de la imagen y los negros plenos, manipular la iluminación general de la escena y aquellas zonas donde haya tonos blancos, corregir el balance de blancos si es que no has elegido el balance de blancos correcto al momento de hacer la toma, desenfocar o agregarle detalle a ciertas zonas de interés y hasta borrar elementos de la imagen que sean molestos a nivel visual, entre otras cosas.

Estos programas cuentan con una innumerable capacidad para retocar digitalmente tu fotografía de manera íntegra, de modo que en futuras entregas me gustaría abordar dichos programas y enseñarte a utilizarlos desde cero.



## CÓMO HACER UN RETOQUE DE PAISAJES EN CAMERA RAW

---

Muchas veces puede suceder que, mientras te encuentras en tu locación al momento de la toma, tu cámara no sepa leer correctamente el color de la escena o que lo que tú veas difiera completamente de la escena real. Para solucionarlo y, asumiendo que cuentas con Photoshop, pasaré a contarte cómo mejorar el color general de tus fotografías de paisajes.

El tema del color en la fotografía digital da para rato. Hay muchas formas de mejorarlo, transformarlo e interpretarlo.

### Mejorar el color en la fotografía de paisaje

Como siempre, **hay que partir del mejor revelado posible**. No queda otra opción que sacar todo el provecho del archivo crudo o RAW en inglés. Y luego ya se verá qué se puede hacer en Photoshop.

Siempre que quieras abrir un archivo en crudo (el RAW) en Photoshop, deberás pasar primero por **Adobe Camera RAW** (el archivo se abrirá por defecto en este programa antes que en Photoshop). **El Camera RAW es una herramienta que permite importar y mejorar las imágenes sin procesar, antes que sean importadas a Photoshop.**





Lo bueno de utilizar el Camera RAW es que si luego de haber editado tu fotografía, la misma necesita algún ajuste más específico que solo puedas realizar con Photoshop, no perderás calidad porque podrás revelarla y editarla directamente en Photoshop.





Desde hace ya muchas versiones, el Camera RAW no solo es capaz de revelar RAWs, sino cualquier otro formato de imagen ya comprimida, como JPG, PNG, TIFF, entre otros. Si abres en Photoshop una imagen en formato RAW automáticamente se te abrirá la ventana del Adobe Camera RAW para revelarla.

**Todas las versiones del Camera RAW son muy similares entre sí**, por lo que si tienes una versión anterior, encontrarás todas o casi todas las herramientas y opciones de igual manera.





La interfaz principal de Camera RAW muestra en grande la fotografía, y a la derecha los diferentes menús que explicaré más adelante. **En la barra superior encontrarás varias herramientas interesantes** que iré contándote poco a poco en este punto.





1.  **Lupa:** La lupa, como la herramienta lupa de Photoshop, nos servirá para **acercarnos o alejarnos de la imagen**. Si la tienes seleccionada y pulsas el botón derecho del mouse sobre cualquier zona de la imagen, se desplegará un menú donde podrás elegir el porcentaje de ampliación, e incluso una opción para encajarla exactamente en tu pantalla.
  
2.  **Mano:** La mano te permitirá **desplazarte por la fotografía** cuando la tengas ampliada.
  
3.  **Equilibrio de Blancos:** Esta herramienta sirve para **ajustar el balance de blancos de la fotografía**. Simplemente pulsa con ella sobre una zona de la fotografía que debería tener un tono blanco o gris neutro, y el programa ajustará toda la foto en base a ello.
  
4.  **Muestra de Color:** Si pulsas cualquier lugar de la foto con esta herramienta, **te dirá exactamente qué color tiene**, mostrándote sus especificaciones RGB.

5.  **Ajuste de Destino:** Esta herramienta permite **ajustar diferentes parámetros de nuestra foto, eligiendo exactamente el tono que quieras alterar**. Si mantienes el icono pulsado se desplegará un pequeño menú donde podrás decidir que la herramienta altere la curva paramétrica, el tono, la saturación, la luminancia o mezcla de escala de grises de la zona de la fotografía que elijas. Después, simplemente deberás situar el cursor sobre una zona de la fotografía que contenga el tono que quieras alterar, y arrastrar el mouse hacia arriba-abajo o derecha-izquierda para que la herramienta actúe sobre él.
  
6.  **Recortar:** Esta herramienta permitirá **recortar el lienzo de la fotografía**, para reencuadrarla si lo deseas. Simplemente crea un cuadrado pulsando y arrastrando el mouse que contenga el reencuadre que quieres hacer. Después podrás ajustarlo estirando los bordes, si no te ha quedado como querías. Si dejas pulsada la herramienta se desplegará un pequeño menú donde encontrarás diferentes *presets* de recorte.
  
7.  **Enderezar:** Esta herramienta permitirá **rotar el lienzo de la imagen para enderezarla** si por ejemplo está ligeramente torcida. Simplemente deberás dibujar una línea recta pulsando y arrastrando el mouse, para que el programa enderece la foto en base a esa línea recta.
  
8.  **Transformar:** Esta herramienta te permitirá **modificar la perspectiva de la foto**. Te permite dibujar hasta 4 líneas rectas para que marques la perspectiva que tiene la foto, y en base a ellas te permitirá deformarla con diversos ajustes que aparecerán a mano derecha. En otras versiones de Photoshop, en lugar de encontrar esta herramienta aquí la encontraréis en la pestaña de Corrección de Lente.
  
9.  **Eliminación de Tinta Plana:** Esta herramienta permite corregir pequeñas manchitas que quieras eliminar, como por ejemplo **manchas de suciedad en el sensor**. Simplemente ajusta el pincel con las opciones que te aparecerán a la derecha, pinta sobre la mancha y el programa la corregirá automáticamente, indicándote con otro círculo de dónde está sacando la muestra para corregirlo. Normalmente funciona bien, pero si no ha acertado, puedes arrastrar el círculo de la muestra para que la coja de la zona que tú elijas, y afinar así la corrección.



10.  **Pincel de Ajuste:** Esta herramienta te permitirá **pintar una máscara en una zona concreta de la fotografía para que los ajustes que apliques solamente afecten a dicha zona**. A mano derecha aparecerán todos los ajustes de corrección de color que puedes usar con este pincel, y los propios ajustes del pincel.
  
11.  **Filtro Graduado:** De la misma manera que el pincel, **el filtro graduado permite dibujar una máscara para aplicar diversos ajustes de corrección de color solamente a la zona que elijas**. Simplemente deberás pinchar y arrastrar el ratón sobre la zona que quieras ajustar, y se aplicará una máscara degradada, para que no se note el corte entre la zona corregida y la zona que no.
  
12.  **Filtro Radial:** Este ajuste funciona de la misma manera que el filtro graduado, pero en lugar de crear un degradado lineal, **creará un círculo degradado para aplicar los ajustes de corrección de color en la zona que elijas**. Además, permitirá elegir si quieres que la zona afectada sea la interior o la exterior del círculo que dibujes.
  
13.  **Preferencias:** Esta herramienta abrirá una ventana donde podrás ajustar todas las preferencias de importación y exportación de las fotografías.

14.  **Rotar:** Estas dos herramientas permiten rotar 90° hacia la derecha o la izquierda, para colocar la fotografía en la posición que desees.
15.  **Pantalla Completa:** A la derecha de la barra de herramientas encontrarás este botón, que servirá para conmutar entre el modo ventana y el modo pantalla completa del Adobe Camera RAW.

Por otra parte, **en la parte inferior de la foto encontrarás las opciones de comparativa**, lo que te permitirá visualizar de diferentes maneras la imagen original comparada con la imagen retocada.



En la esquina superior derecha **encontrarás el Histograma**.

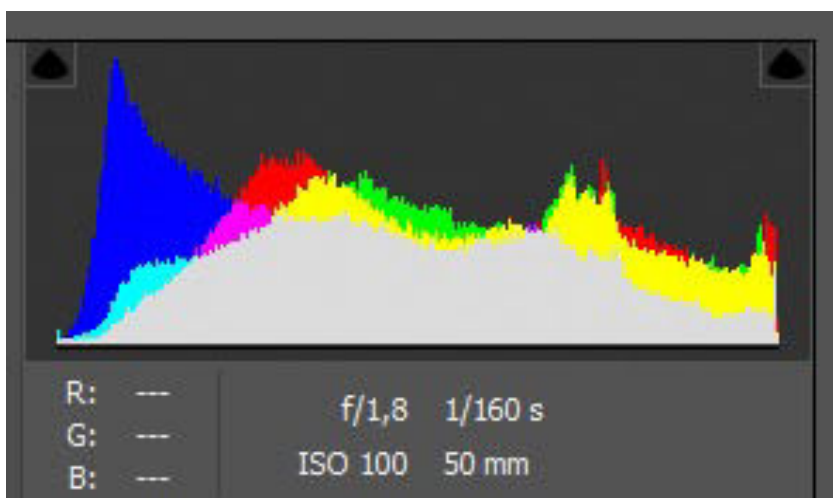

Finalmente, en la línea de abajo encontrarás los botones para elegir qué hacer con la fotografía cuando termines de revelarla:



1. **Guardar imagen:** Nos aparecerá una ventana para guardarla en el formato que quieras.
2. **Abrir imagen:** Abrirá la imagen ya revelada en Photoshop, por si necesitas retocar alguna cosa más que Camera RAW no te permita hacer.
3. **Cancelar:** Cerrará la ventana de Camera RAW sin alterar el archivo original.
4. **Hecho:** Cerrará la ventana de Camera RAW pero guardará los ajustes realizados en el archivo original. Si decides volver a abrir este archivo RAW, conservará los ajustes que le hayas hecho.
5. **Opciones de Flujo de Trabajo:** Justo en el centro de estos botones, aparecen las opciones de flujo de trabajo de la fotografía. Si pulsas esta información aparecerá una ventana donde podrás cambiar todos los parámetros de exportación de la imagen. Además, podrás usar los ajustes predeterminados o guardar unos ajustes propios para aplicarlos rápidamente siempre que quieras. Entre los parámetros que ofrece esta ventana encontrarás:

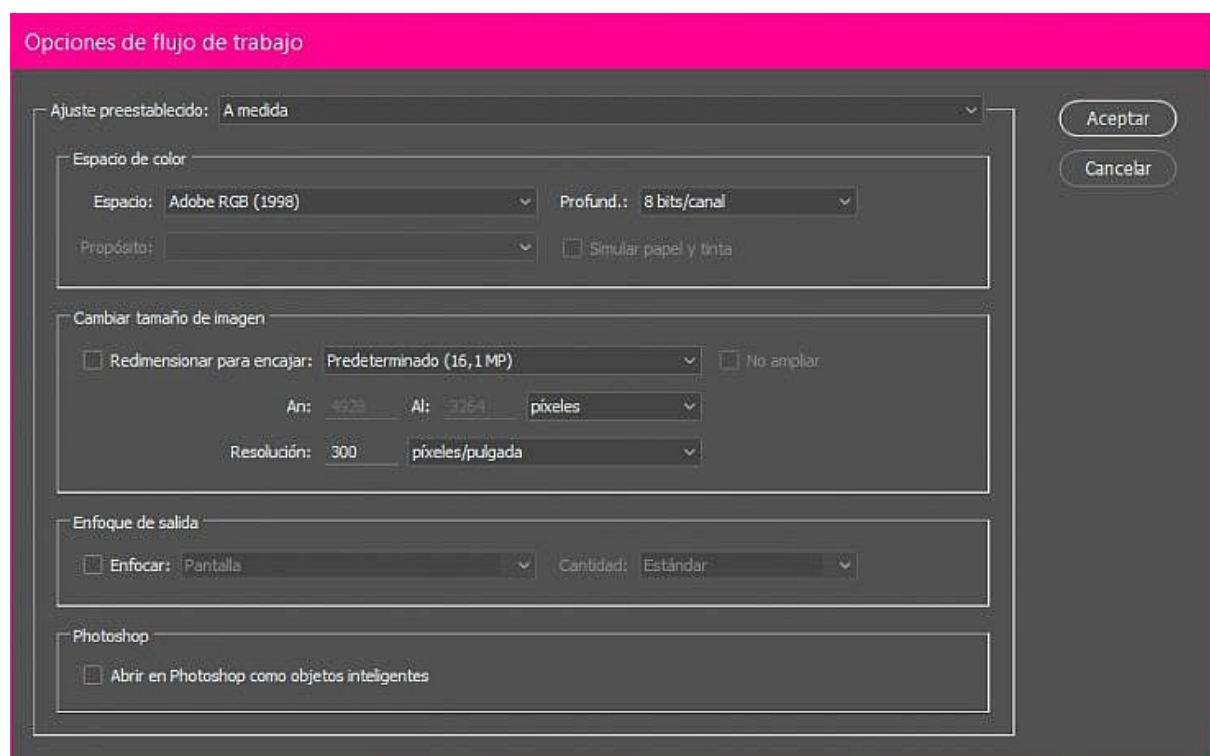

- **Espacio de Color:** Los más utilizados son Adobe RGB (1998) y sRGB.
- **Tamaño de la Imagen:** Por defecto aparecerá el tamaño en píxeles de la fotografía original, pudiendo aumentar o reducir este tamaño.
- **Profundidad de Bits:** podrás seleccionar 8 o 16 bits, y esto será fundamental a la hora de realizar ajustes posteriores sobre la imagen que generarás. **Esta es una de las claves del trabajo en RAW, y es la posibilidad de trabajar en 16 bits.** La gran diferencia con los formatos comprimidos de tu cámara es que trabajan con 8 bits, y al tener muchos menos niveles de información los ajustes que podamos realizar sobre la imagen "degradan" sucesivamente la fotografía de un modo mucho más aparente que si trabajamos en 16 bits.
- **Resolución.** Si vas a generar imágenes para presentar en Web, con 72 ppp será suficiente. Si pretendes que el trabajo acabe impreso en papel, podrás utilizar un valor de 300 ppp.
- **Enfoque de Salida:** Permitirá ajustar el enfoque dependiendo de si vas a guardarla tan solo en formato digital o si estás preparando la fotografía para imprimirla.
- **Abrir en Photoshop como Objeto Inteligente:** Esta opción abrirá la fotografía en una capa inteligente de Photoshop que te permitirá aplicarle otros ajustes y filtros de manera no destructiva.



- Podrás aumentar o disminuir la **Claridad**, para crear una foto más dramática, con los bordes más marcados, o una más onírica, con los bordes más difusos.
- Podrás variar la intensidad del color de la foto con los deslizadores de **Intensidad** y **Saturación**.

## 2. Curva de Tonos

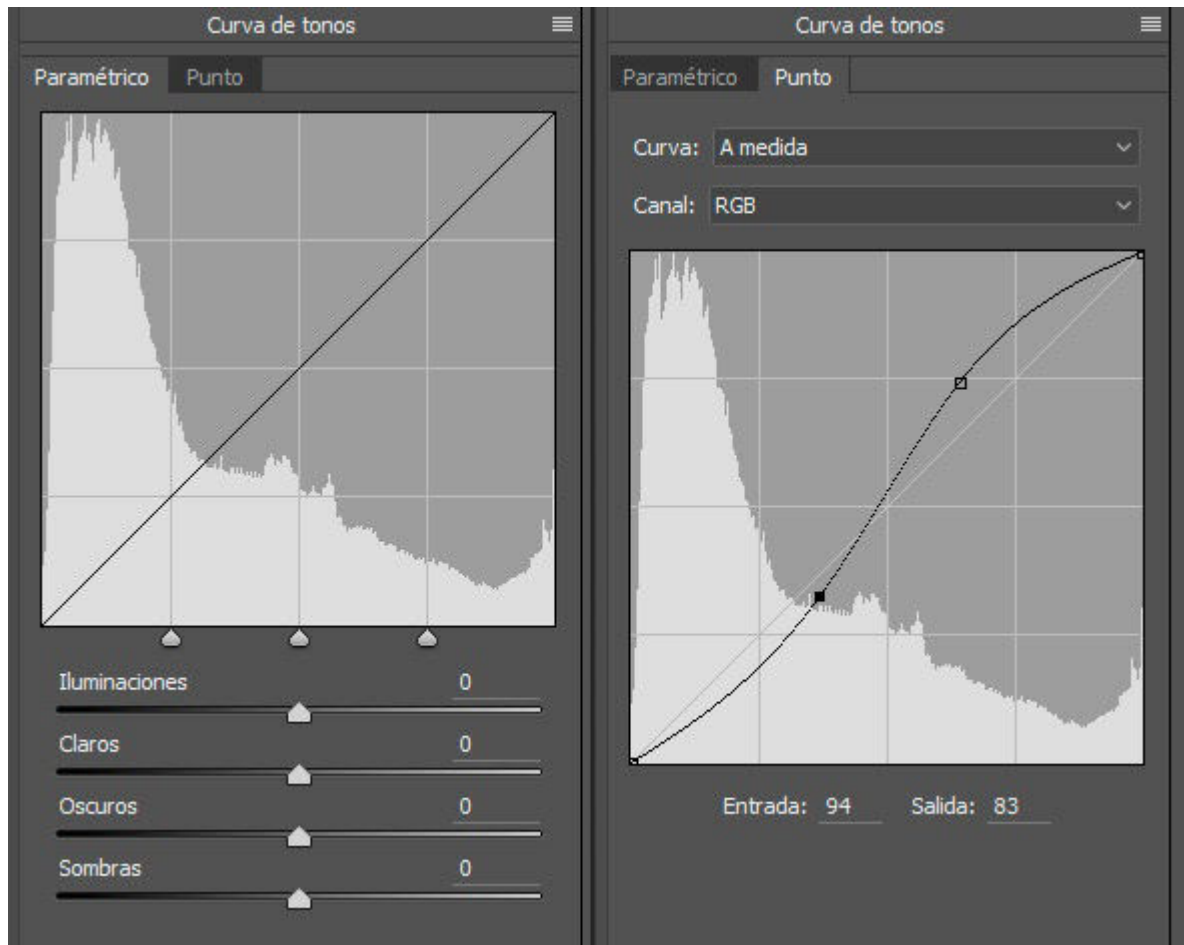

En esta pestaña vas a encontrar la típica herramienta Curvas que encontrarás también en Imagen/Ajustes en Photoshop. Puedes variarla con **deslizadores paramétricos** o simplemente pinchando sobre la línea haciendo **puntos**. Con esta herramienta podrás ajustar la luz y el contraste, independientemente en la zona de sombras (zona inferior izquierda), en los tonos medios (zona diagonal central) y en las iluminaciones (zona superior derecha).

### 3. Detalle

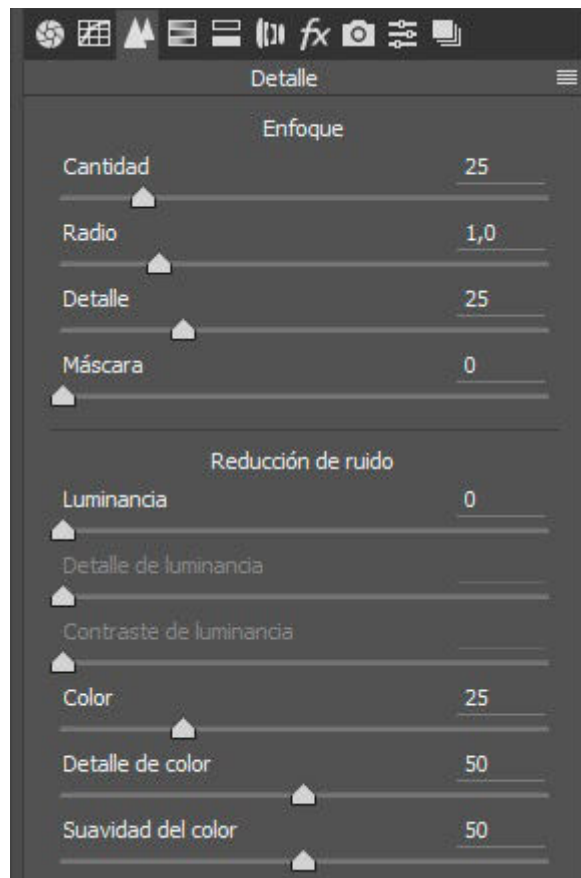

En esta pestaña vas a poder incrementar el **Enfoque** de la fotografía y **Reducir su Ruido**. Normalmente, con tocar el primer deslizador de cada una ya tendrás suficiente para ajustarlo correctamente, no es recomendable tocar en exceso el resto de deslizadores, ya que son más avanzados.

Como siempre, **te aconsejo moderación con este tipo de herramientas**: añadidas en su justa medida pueden mejorar mucho la foto, pero si te excedes puedes estropearla por completo.

## 4. HSL / Escala de Grises

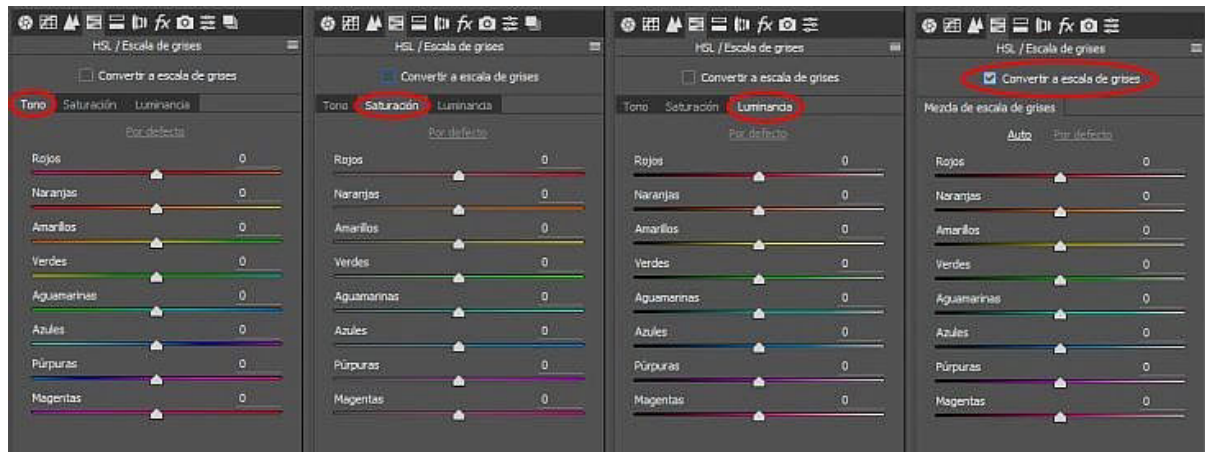

En esta pestaña te encontrarás con 4 opciones disponibles para retocar a tu antojo todos los colores de la fotografía:

- **Tono:** En este menú podrás variar ligeramente el tono de cada uno de los colores que aparecen, simplemente moviendo el deslizador a derecha o izquierda. Así, por ejemplo, podrás hacer que los naranjas sean más rojos o más amarillos, o que los azules tiendan más al aguamarina o al morado.
- **Saturación:** En este menú podrás incrementar o reducir la saturación de cada tono por separado. Puede ser interesante para incrementar la saturación de colores concretos, como el azul en un cielo o en un mar, o el rojo y el naranja en un atardecer. Además, también puede ser útil para realizar una desaturación selectiva, dejando toda la foto en blanco y negro excepto un tono concreto.
- **Luminancia:** En este menú podrás aclarar y oscurecer cada uno de los colores que tengas disponibles, por separado. Así podrás ajustar cada uno a tu gusto.
- **Convertir a escala de grises:** Esta opción no es uno de los menús, sino que aparece encima de ellos. Si la marcas, automáticamente convertirás la foto a blanco y negro (escala de grises) y podrás variar el tono de gris de cada color original de la foto, para ajustarla como desees.

## 5. Dividir Tonos

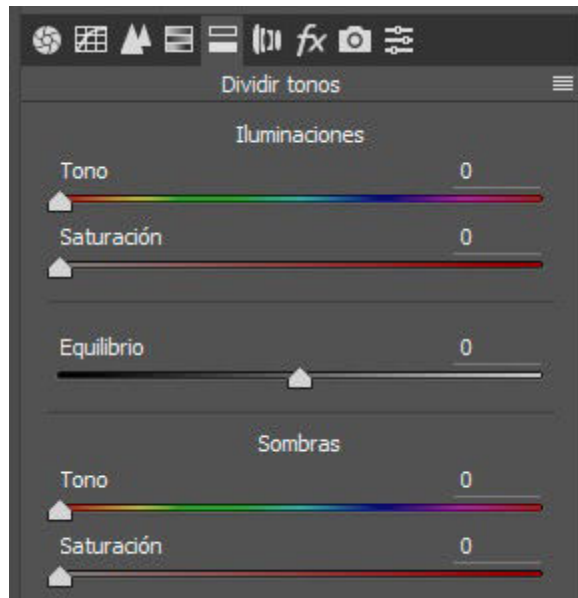

Esta herramienta es muy potente, sobre todo para darle un aspecto muy personal a la foto. **Se trata de darle un acabado haciendo que “vire” ligeramente a algún color.**

Concretamente, podrás elegir el tono al que quieras virar las iluminaciones y darle más o menos intensidad con el deslizador de saturación, y después harás lo mismo con el apartado de sombras. Finalmente, con el deslizador de Equilibrio vas a terminar de darle tu toque personal a la imagen, haciendo que predominen más los tonos de la zona de sombras o de la zona de luces.

## 6. Correcciones de Lente

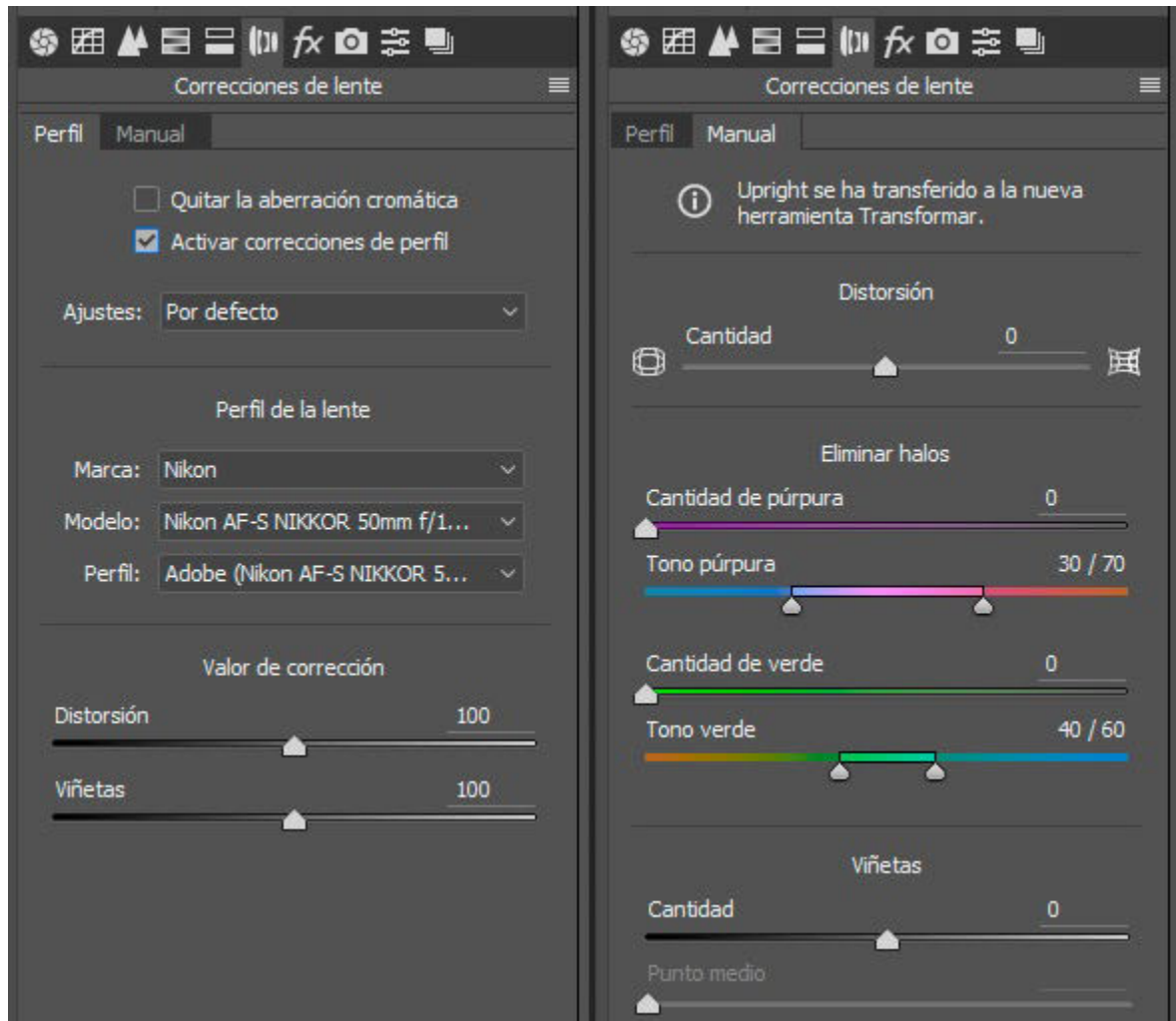

En esta pestaña podrás corregir todas las deformaciones y “problemas” que nos puede provocar la lente de la cámara. Vas a encontrar dos menús (Perfil y Manual) si has abierto un archivo RAW, o solamente el menú Manual si la fotografía está en otro formato.

- **Perfil:** Este menú solamente aparecerá si el archivo es RAW, ya que contendrá la información necesaria de marca, modelo y lente de nuestra cámara, para poder corregir automáticamente la distorsión y el viñeteo que se producen.
  - Si marcas **Activar Correcciones de Perfil**, el programa accederá a estos datos y normalmente te corregirá de manera automática estos parámetros.
  - En otras ocasiones, sin embargo, si tu cámara o lente no están en la base de datos de Camera Raw, deberás seleccionar la más

- aproximada entre las opciones, o directamente pasar al menú Manual, que te explicaré a continuación.
- Tanto si te reconoce el perfil automáticamente como si lo tienes que buscar entre las opciones, luego podrás tocar los deslizadores de **Distorsión** y **Viñetas** para terminar de ajustar la fotografía a tu gusto.
  - Por otra parte, si marcas la opción de **Quitar Aberración Cromática**, te corregirá automáticamente los halos magenta y verde que suelen producirse en ocasiones en los bordes de la fotografía.
- **Manual:** En este menú podrás hacer lo mismo que estaba haciendo Camera RAW en el menú anterior, pero de manera manual.
    - En primer lugar, te avisa que en esta versión del programa podremos encontrar la **herramienta Upright** para transformar la perspectiva de la foto, pero en otras versiones ya ha sido trasladada a la **herramienta Transformar**, la cual te he explicado antes.
    - A continuación encontrarás un deslizador de **Distorsión** para corregir la deformación que hace la lente tanto en el centro de la fotografía como en los bordes.
    - Después encontrarás los deslizadores de **Eliminar halos**, para quitar las aberraciones cromáticas que hayan podido aparecer en la fotografía. Normalmente tocando los deslizadores de **Cantidad de verde** y **Cantidad de púrpura** hasta que las veas desaparecer será suficiente. Si, por más que subas estos deslizadores los halos no desaparecen, entonces deberás tocar los **deslizadores de Tono**, para ajustar exactamente el tono de la aberración que quieres eliminar. Ten cuidado con no subir en exceso los deslizadores de cantidad, ya que si te pasas es posible que los propios colores de la foto se vean alterados en los bordes.
    - Finalmente encontrarás los deslizadores de **Viñetas**, para corregir el viñeteo de las fotos. El deslizador de **Cantidad** te permitirá aclarar u oscurecer los bordes de la foto, y el de **Punto medio** hará que esos bordes sean más o menos grandes. Pese a que esta herramienta está diseñada para eliminar el viñeteo producido por la lente, en ocasiones quizás te apetezca crearlo, no eliminarlo, ya que puede quedar muy estético. En ese caso, con esta herramienta también lo vas a poder conseguir, tanto en negro como en blanco. Sin embargo, en la siguiente pestaña encontrarás una herramienta específica para crearlas, mucho más personalizable que esta opción.

## 7. Efectos

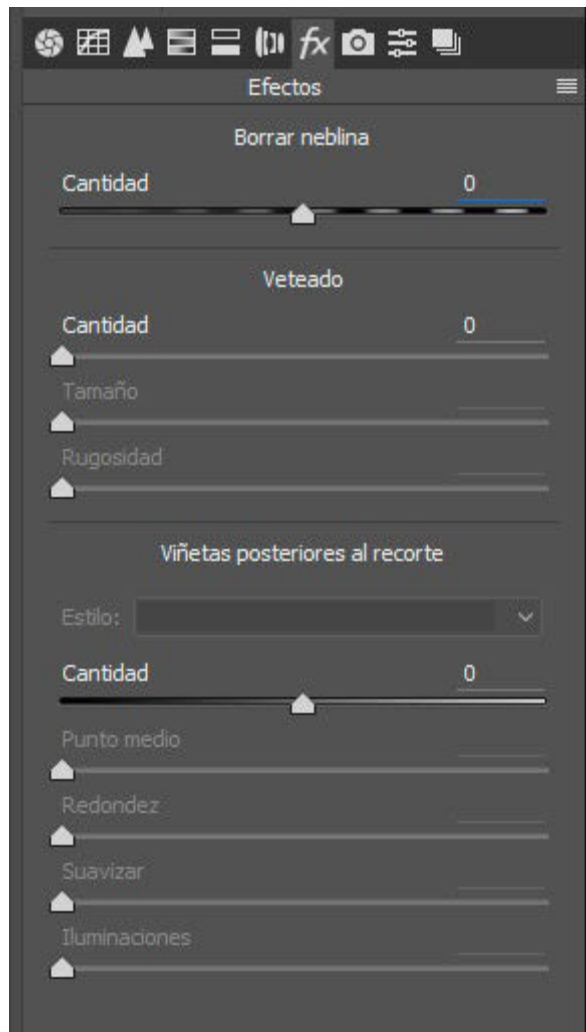

En esta pestaña vas a poder encontrar 3 efectos diferentes:

- **Borrar neblina:** Si mueves el deslizador de cantidad hacia la derecha (en positivo), vas a conseguir eliminar la neblina en las fotografías. Te va a venir genial para atenuar la niebla, la neblina y el humo. Si, en cambio, mueves el deslizador hacia la izquierda (en negativo), lo que harás es crearla, o intensificar la que ya haya en la fotografía. Esta herramienta es relativamente nueva, por lo que si tu versión de Photoshop es un poco antigua es posible que no la encuentres.
- **Veteado:** Esta herramienta servirá para añadir ruido o grano a nuestra foto. Pese a que muchos fotógrafos prefieren eliminar el ruido de sus fotografías, también hay algunos que buscan este aspecto *vintage* que le da el ruido a las fotos. Cuenta con 3 deslizadores para añadir este ruido: el de *cantidad* nos servirá para añadir más o menos ruido, el de *tamaño* para decidir si el grano será más o menos grueso, y el de *rugosidad* para cambiar su aspecto, haciendo que el grano no sea tan uniforme.

- **Viñetas posteriores al recorte:** Finalmente, encontrarás esta herramienta para crear viñeteados, que es la que te comentaba en el punto anterior. Encontrarás diversos deslizadores:
  - **Cantidad:** Permite hacer viñetas más grandes o más pequeñas, en blanco si deslizas hacia la derecha, o en negro si deslizas hacia la izquierda.
  - **Punto medio:** Hace que la viñeta ocupe más espacio o se limite más al borde, agrandando o estrechando el círculo central libre de viñeta.
  - **Redondez:** Hace que el punto central libre del viñeteo sea más redondo o más ovalado, llegando a ser casi cuadrado en el límite.
  - **Suavizar:** Hace que el borde de la viñeta sea más difuso o más duro.
  - **Iluminaciones:** Esta opción solamente se activará si la viñeta es negra. Servirá para decidir si quieres que ese negro sea más opaco o más transparente, para que deje ver más o menos el fondo.

## 8. Calibración de Cámara

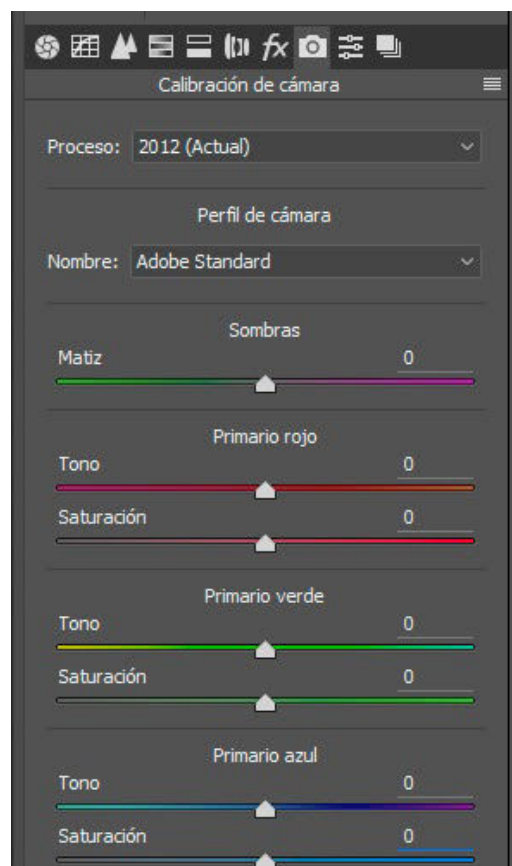

En esta pestaña encontrarás diferentes opciones para elegir el perfil de color de tu fotografía. Puedes elegir entre diversos perfiles de cámara, que te aplicarán unos ajustes preestablecidos. Además, con el resto de deslizadores podrás variar los tonos RGB de tu fotografía, y también la saturación de cada uno.

## 9. Ajustes Preestablecidos

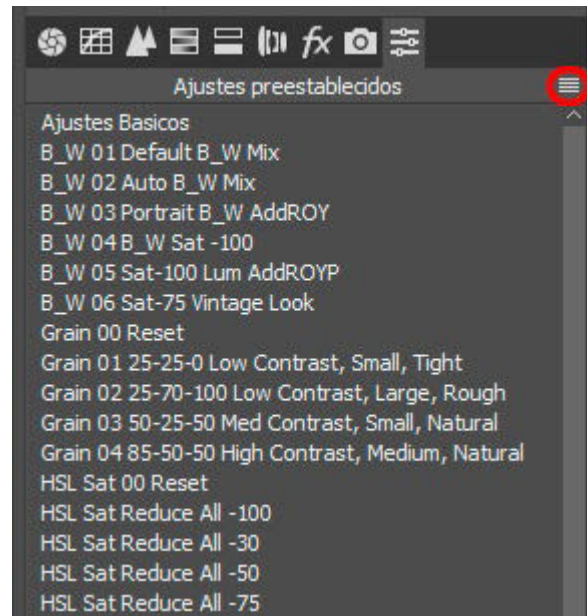

En la siguiente pestaña encontrarás los ajustes preestablecidos. Si nunca has guardado o cargado ninguno, simplemente encontrarás esta pestaña vacía. Para añadir ajustes como los que yo tengo aquí, puedes hacerlo de dos maneras diferentes:

- **Guardar tus propios ajustes:** Después de haber revelado una fotografía, puedes guardar los ajustes que has realizado pulsando el botón que he rodeado en la imagen en color rojo. Ahí se te desplegará un menú y deberás pulsar Guardar ajustes... Se te abrirá una ventana donde podrás seleccionar exactamente qué ajustes quieres guardar, por si alguno en concreto no quieres que se guarde (como un recorte de encuadre o alguna corrección específica de esa foto). Después deberás darle un nombre, y ya lo tendrás guardado en esta lista.
- **Descargarte ajustes de internet:** También puedes descargarte ajustes a través de internet, simplemente buscando en Google "Descargar ajustes preestablecidos Camera RAW", o algo similar.

## 10. Instantáneas



Este menú solamente nos va a aparecer si el archivo que estás revelando tiene formato RAW. Lo que vas a conseguir es guardar diferentes versiones de revelado de la misma fotografía, a las que podrás acceder con tan solo un click. Además, éstas se guardarán en los metadatos del archivo RAW, por lo que se guardarán en él sin necesidad de ocupar espacio en tu disco duro como archivos guardados posteriormente en otro formato comprimido.

Para guardar una instantánea de tu fotografía con el revelado actual, tan sólo tendrás que hacer click en el icono que he rodeado en rojo en la imagen, y darle el nombre que prefieras. Puedes guardar tantas instantáneas como quieras, y las podrás abrir tan solo haciendo click en su nombre. Después podrás volverlas a revelar, guardarlas, abrirlas en Photoshop para hacer algún retoque final, o lo que te apetezca.

Adobe Camera RAW brinda un abanico enorme de posibilidades para revelar las fotografías a tu gusto. Créeme que conseguirás potenciarlas muchísimo más y sacarles el máximo partido, si aprendes a utilizar correctamente esta herramienta.

## CÓMO HACER UN RETOQUE BÁSICO DE PAISAJES EN LIGHTROOM

---

Otro programa del paquete Adobe es **Lightroom**. Si bien la mayoría de las prestaciones que tiene Photoshop, Lightroom también las tiene, Lightroom permite hacer todo lo que puedas imaginar a nivel general y particular, pero para los ajustes muy particulares y la edición en “capas” que es justamente lo que se puede hacer en Photoshop pero no en Lightroom, no queda más remedio que acudir a Photoshop.

A la mayoría de los fotógrafos les puede bastar y sobrar con Lightroom, pero los que quieren profundizar más en la imagen y llevarlas a otro nivel, tendrán que terminar de editar sus fotografías en Photoshop, que es bastante más complejo de entender y manejar, y con miles de opciones enfocadas fuera de la fotografía. Y justamente esta es la clave para diferenciar un programa de otro. **Lightroom es un programa 100% fotográfico, mientras que Photoshop además es un programa de diseño e ilustración que funciona muy bien con archivos fotográficos.**

**Photoshop contiene todas las funciones que tiene Lightroom, pero Lightroom tiene una interfaz mucho más “amigable” que la de Photoshop**, que hace que todo sea más sencillo para el usuario. Se puede entonces llegar a la conclusión de que se puede vivir sin Lightroom, pero es imposible subsistir sin Photoshop en el mundo de la fotografía. **Lo que te aconsejo es que trabajes con los dos programas.** Puedes comenzar descargando tus fotografías en Lightroom, seleccionar las que quieras editar y catalogarlas, hacer algunos retoques básicos (reencuadre, exposición, sombras y brillos, contraste, saturación, etc.), en Lightroom y, si lo necesitas, exportas tu imagen para terminar de hacerle retoques finales y puntuales en Photoshop.

¿Y cuándo es un buen momento para hacer eso? Cuando ya has terminado con todos tus ajustes esenciales y necesitas de Photoshop para enfocar, redimensionar, reducir, poner en práctica alguna técnica particular para darle más realismo a tu imagen, retocar las sombras y las luces puntualmente, fusionar tus imágenes para hacer panorámicas, o fusionar imágenes para lograr y editar tus fotografías HDR.

Comienzo entonces. Lightroom es un programa basado en una base de datos que te va a permitir organizar tus imágenes en estructuras denominadas “**Catálogos**”. Esto lo hace muy distinto del resto de programas que puedas conocer. A diferencia de Photoshop y otros programas de revelado de los fabricantes, los ficheros con los que trabaja Lightroom no son las fotos, sino los catálogos.

Cada uno de estos catálogos es una base de datos en la que debes dar de alta las fotografías mediante un proceso que se denomina “**Importación**” de las fotografías. Una vez importadas tus fotografías, todos los ajustes que hagas en Lightroom (metadatos, revelados, etc.), así como la ubicación en el disco duro de cada imagen, se van a almacenar en ese catálogo seleccionado. Y esta información es la que va a manejar Lightroom para organizar y revelar tus fotos.

Es muy importante comprender que **el catálogo de Lightroom no contiene las fotografías sino una referencia a la ubicación de las imágenes que importamos y que almacena en la base de datos toda la información de las fotos referenciadas.**

Al importar las fotografías decides qué ubicación darles, si las descargas desde una tarjeta de memoria elegirás la carpeta donde las quieras copiar, y en el caso de fotos que ya tengas en el disco duro del ordenador, te limitarás a dar de alta las fotos en la catálogo sin alterar su ubicación, estate atento a esto, tú puedes elegir donde quieres que estén las fotos en todo momento, si no lo tocas, Lightroom copiará tus fotos en la carpeta Imágenes del ordenador organizadas por fechas. Puedes crear tantos catálogos como quieras y gestionar grupos distintos de imágenes con cada uno de ellos, pero te recomiendo que trabajes con un único catálogo para gestionar tus fotos. Una vez que hayas creado y nombrado tu catálogo, importarás tus fotografías a ese determinado catálogo en la pestaña “Importar” o irás a “Archivo” y luego seleccionarás las fotografías que quieras editar.

Como te muestro en el siguiente ejemplo, una foto de un paisaje de playa, como se ve a continuación, ya importada en la Biblioteca de ese catálogo creado:

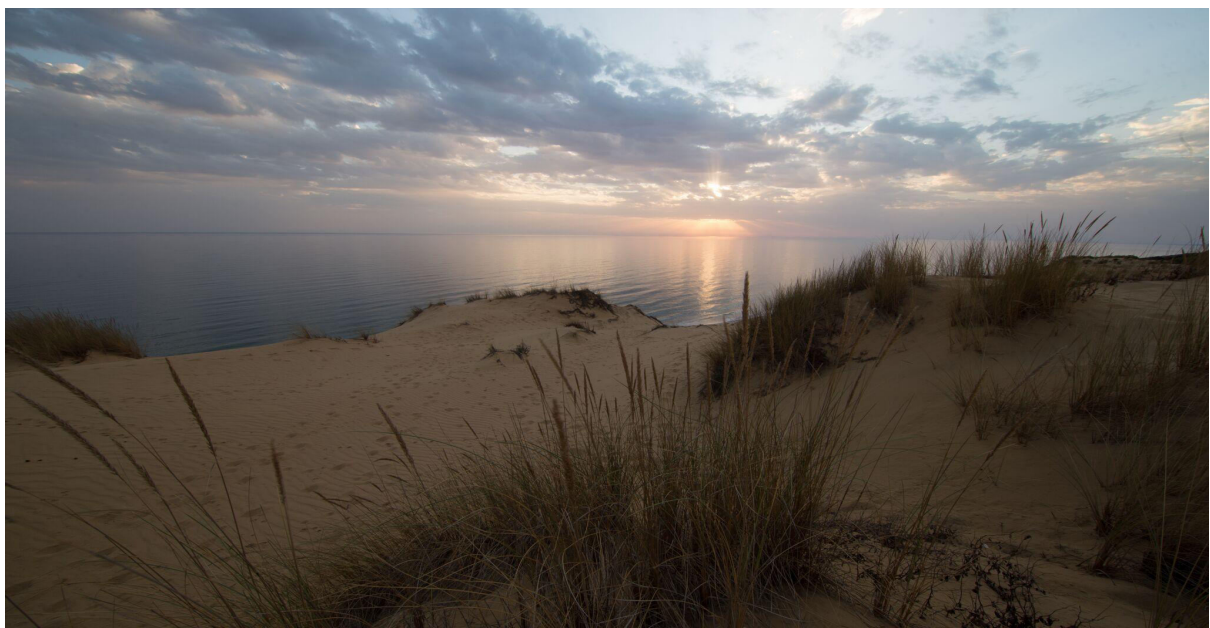

La segunda pestaña que verás en el panel de la parte superior de tu pantalla, dirá “**Revelar**”. Ahí es donde tienes que hacer *click* para poder comenzar a editar tu imagen o las imágenes que hayas seleccionado.

Verás que a la derecha de tu monitor, se despliega un menú con el histograma y la información técnica tanto del modelo de tu cámara y lente que has utilizado.

Debajo de eso se despliega el menú con los ajustes básicos, tal cual sucede como con el Camera RAW:

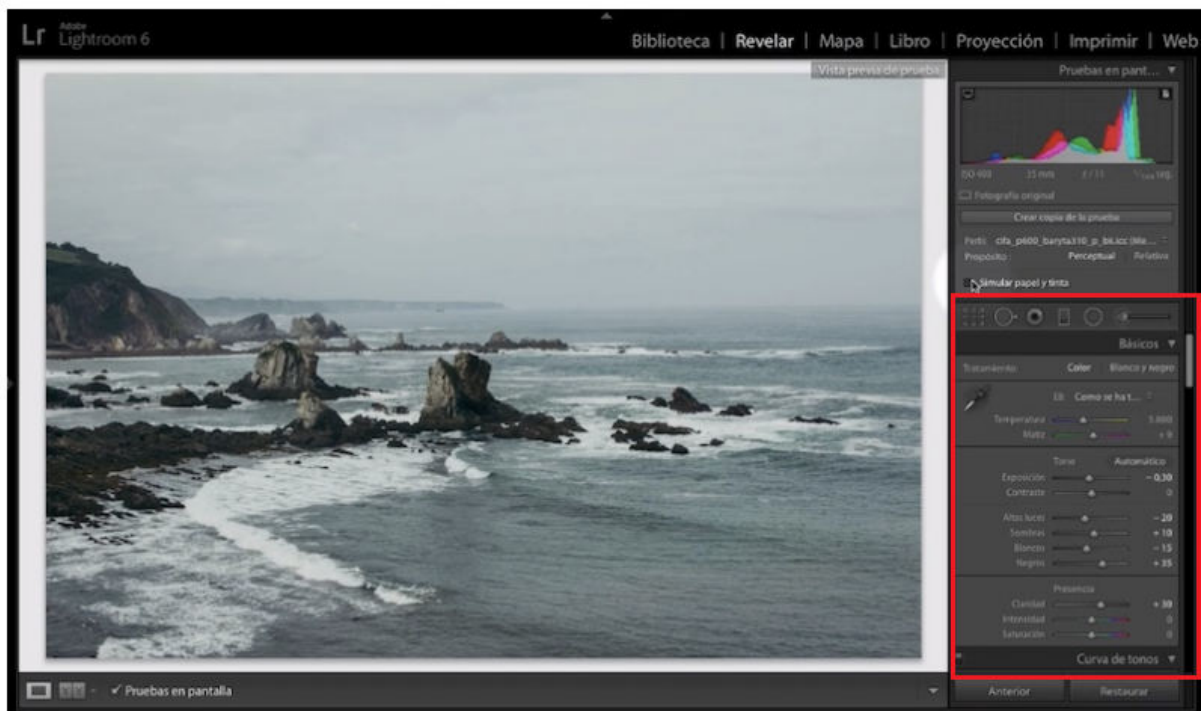

**Éste será el panel que más utilizarás**, pues contiene los ajustes básicos y clave para la edición de cualquier fotografía.

Y a partir de aquí, te contaré lo que yo tengo en cuenta a la hora de editar una fotografía en Lightroom, orden que no es necesario seguir al pie de la letra, claro está. Aquí te cuento lo que yo realizo a la hora de editar una fotografía, ten en cuenta que **tú puedes seguir el proceso y los pasos que desees en el orden que escojas**, no hay un orden y algo “correcto” o “incorrecto” en la postproducción de una fotografía. Todo dependerá del efecto que quieras darle a tu imagen.

Siempre que empiezo un procesado en Lightroom de una imagen de paisaje, lo primero que realizo es **aplicar el Perfil de Lente correspondiente**. Con ello consigo corregir algunas posibles deformaciones que genera el uso de la lente y el viñeteo.

Lightroom trae por defecto un gran número de perfiles de lentes pre-instalados. En el caso que la foto que estamos procesando esté tomada con una lente que no se encuentre en dicho listado de la versión de Lightroom que tengas instalada, tendrás que instalarlos de forma manual.

Realizar este ajuste te ayudará a corregir y eliminar las aberraciones cromáticas, uno de los defectos ópticos más molestos con los que podemos toparnos cuando hacemos fotografías. En Lightroom, funciona muy bien este automatismo y siempre es bueno activarlo marcando las casillas correspondientes en el menú desplegable inferior derecho “Correcciones de Lente”:

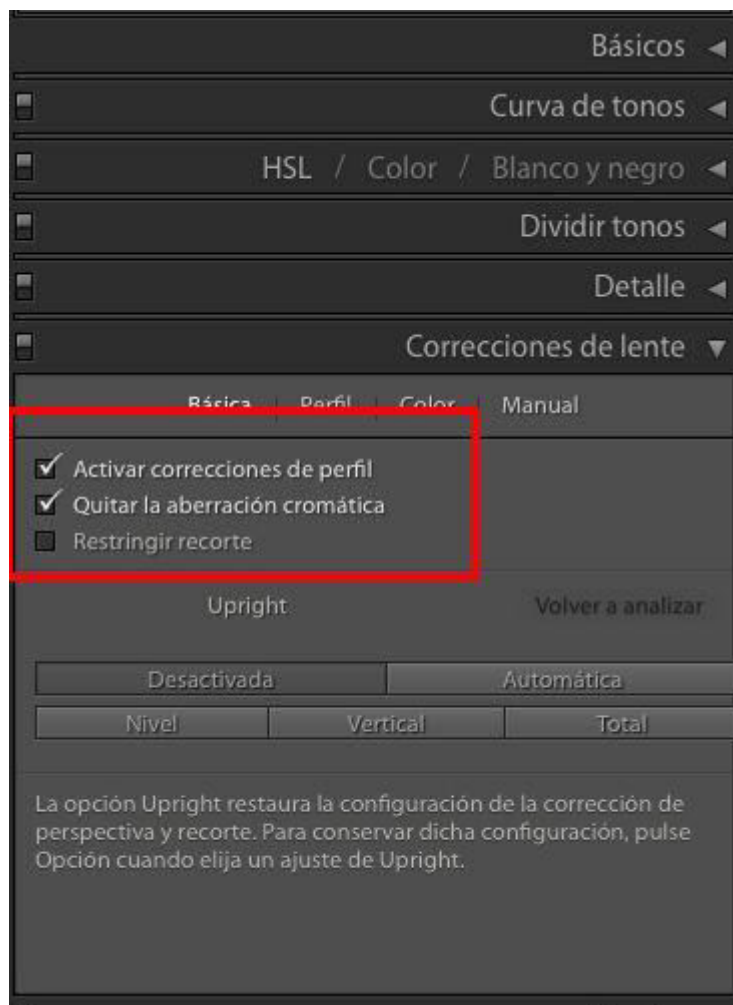

El siguiente paso de mi procesado en Lightroom consiste en **nivelar y recortar la imagen**, activando la herramienta de **Superposición de Recorte** y nivelación. Este es el primer botón de la barra de herramientas debajo del Histograma.

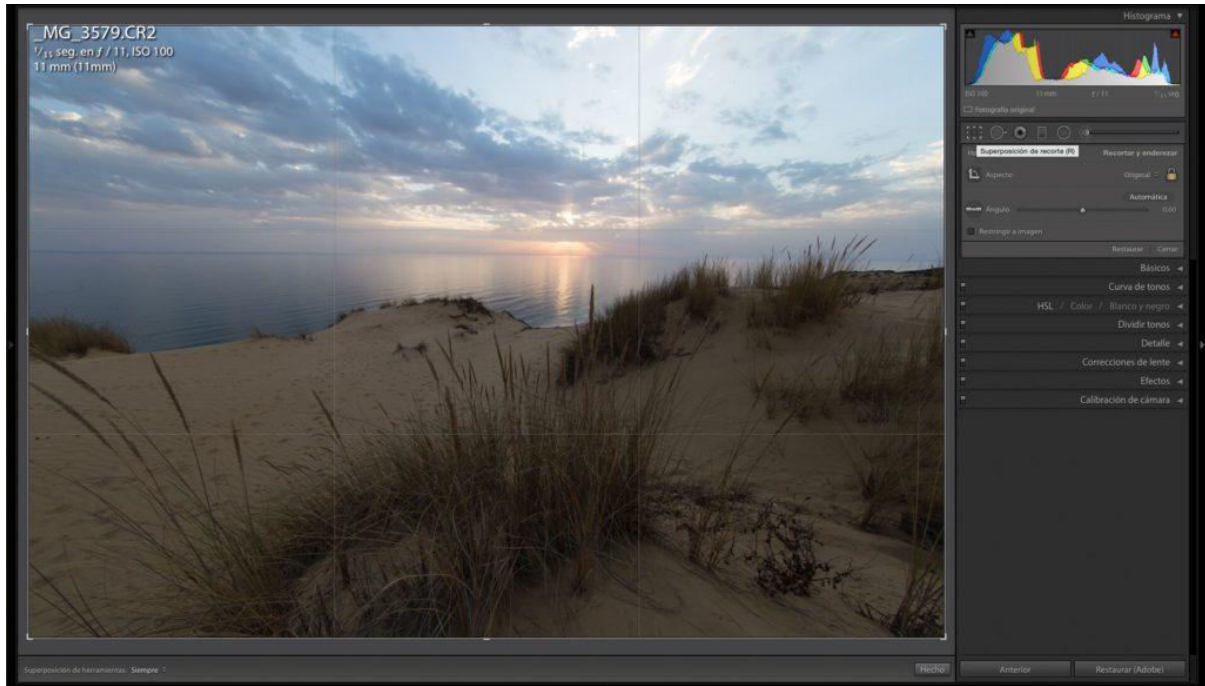

Selecciono la regla y la alineo sobre la línea que une el mar con el cielo, en este caso concreto y consigo dejarla totalmente a nivel.



En este caso el ajuste es mínimo pues la foto está realizada con un trípode y he usado **el nivel de burbuja** que viene incorporado en él.



Con esta misma herramienta **recorto la imagen con la proporción deseada**. En este caso la proporción es 3:2 y para mí el recorte que presenta una vez nivelada la imagen es perfecta por lo que elijo no recortar nada.



Pero si lo tuviera que hacer, sería tan fácil como arrastrar los deslizadores de las esquinas. Si el ícono del candado está cerrado la proporción se mantiene. Si pulsas el candado verás que se abre y que puedes recortar en cualquier proporción.

El siguiente paso que realizo es **limpiar la fotografía si hubiera manchas en la misma** para que no se noten en el cielo o en cualquier otra parte de la fotografía. Esto no significa que sea un fotógrafo descuidado y que no limpie el sensor de mi cámara cada cierto tiempo, pero sé que soy el típico fotógrafo que va cambiando de objetivos constantemente. Lo cierto es que muchas veces algunas de las fotos contienen manchas que pueden parecer imperceptibles en el visor de la cámara al momento de la toma, por lo cual nunca está de más corregir estas cosas.

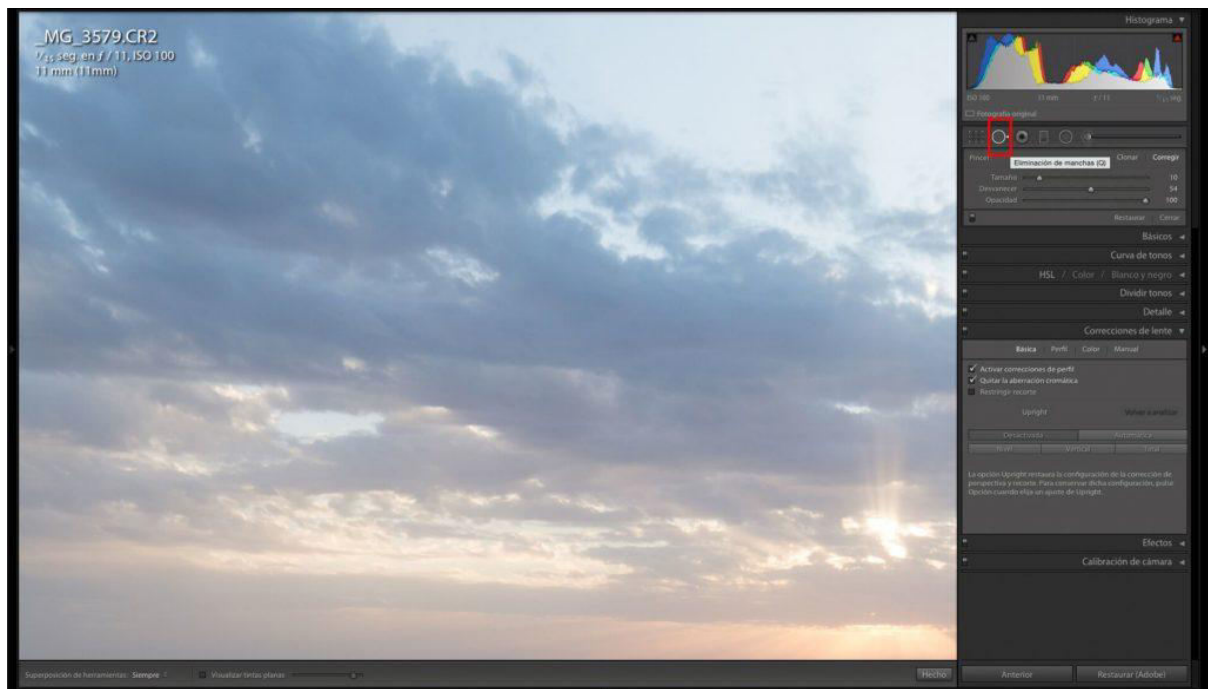

Para ello amplió **la foto al 100%** y hago click en el botón de **Eliminación de Manchas**.

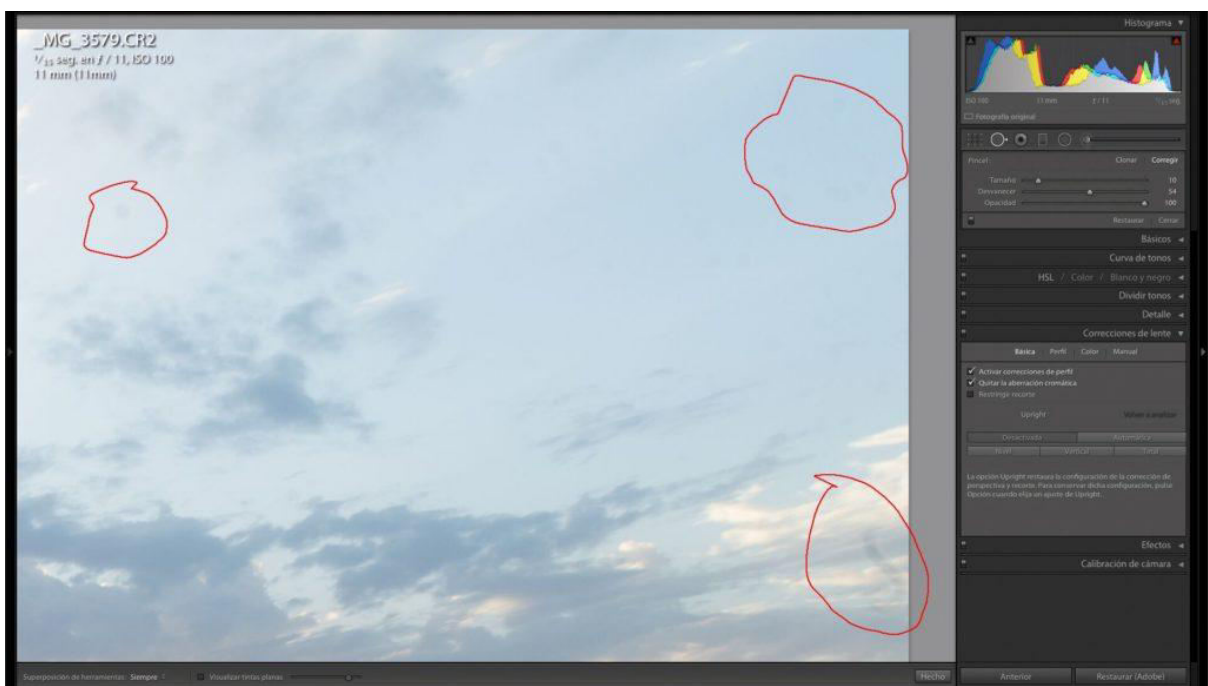

Después marco la opción de **Visualizar Tintas Planas** y aumento el deslizador casi al máximo.

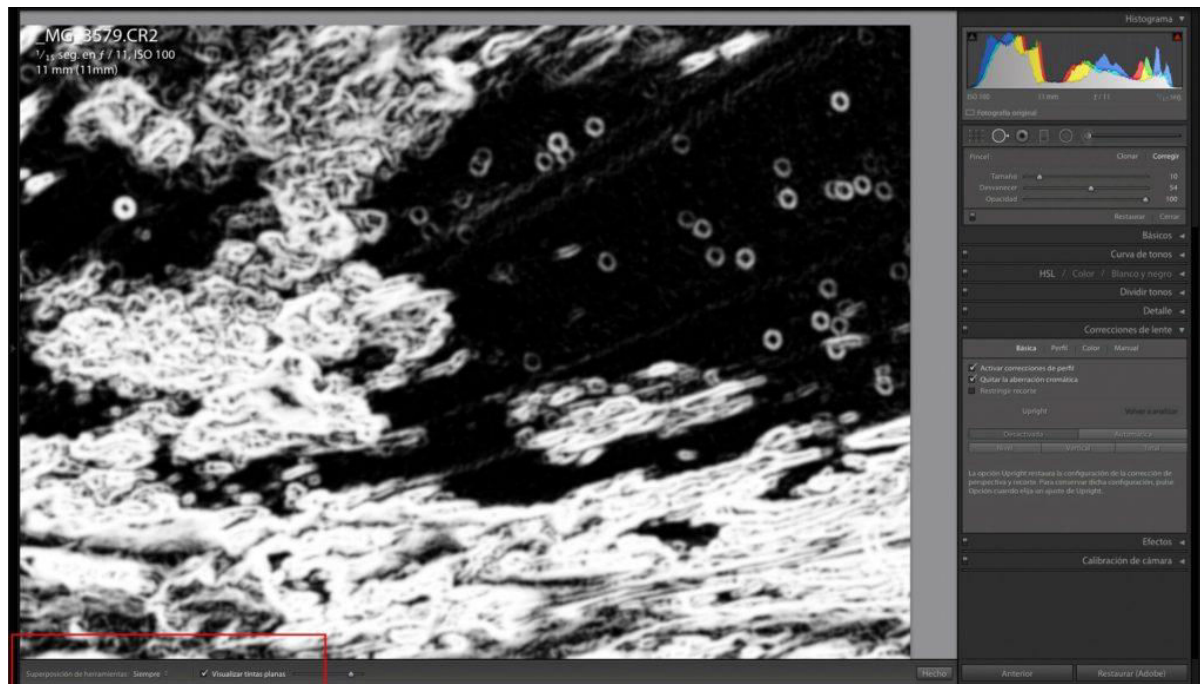

Es cierto que en la imagen real se ven poco o no se ven. Pero he de decir que puede que después, con la edición, estas manchas resalten y estropeen la foto. Así que es mejor corregir ahora.

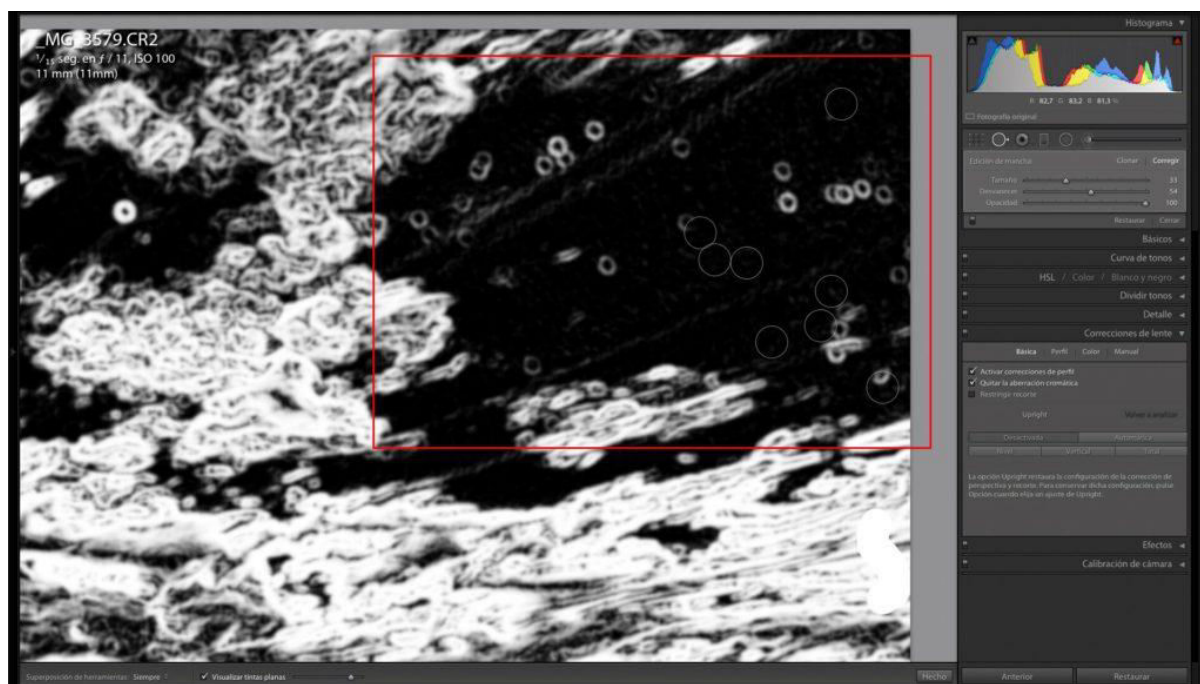

**Presta especial atención a las esquinas** que es donde se suele acumular el polvo. Con ayuda de la tecla espacio iremos recorriendo la imagen marcando los puntos marcados como manchas.

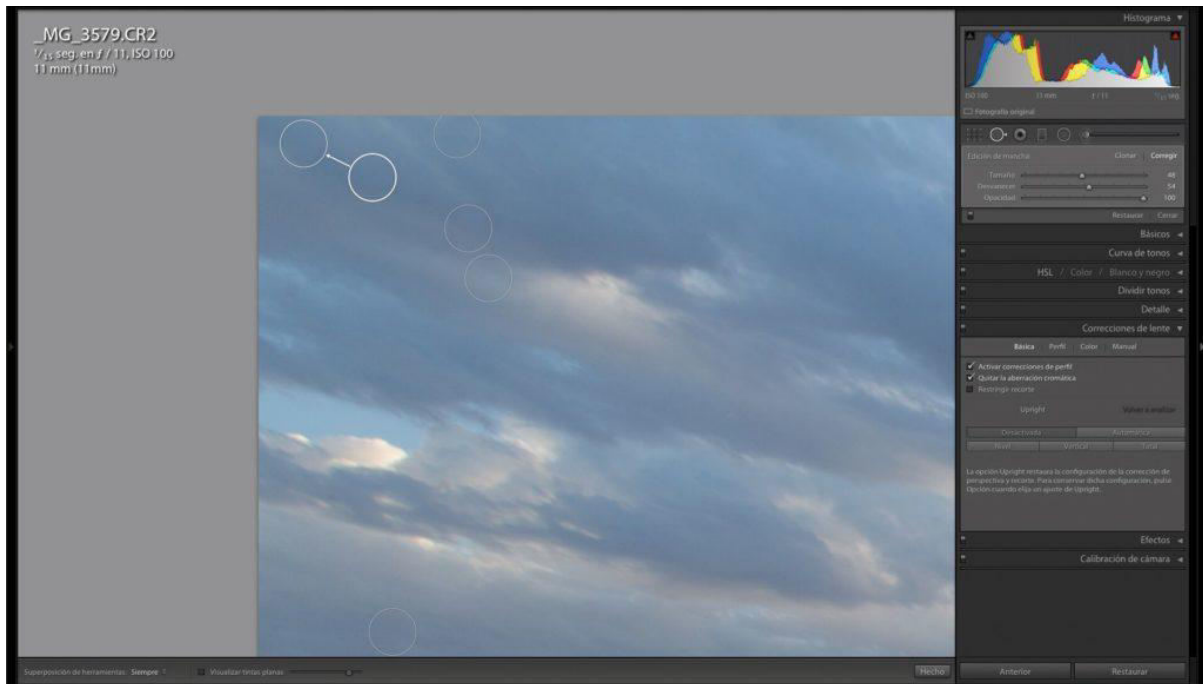

Una vez realizada la primera pasada, desmarco la opción de Tintas Planas y hago el mismo recorrido viendo la imagen en modo real por si se me escapa alguna mancha.

Una vez realizadas estas correcciones paso a los **Ajustes Básicos**, y comienzo por el **Balance de Blancos**.



Normalmente disparo mis fotos en modo RAW y con el balance de blancos en automático. De esta forma cuando empiezo un procesado en Lightroom puedo ajustar el balance como estimo oportuno. Dependiendo de si quiero darle unos tonos más fríos o más cálidos como en esta ocasión.

Como la foto refleja un atardecer otoñal me gusta que tenga un toque cálido en general. Por esta razón ajusto el deslizador de temperatura hacia la zona cálida.



Para enfatizar los tonos cálidos ajusto muy poco el deslizador de **Matiz** hacia los magentas.



Una vez ya haya conseguido el balance de blancos que estimo oportuno en mi fotografía, que tiene que ver más con cuestiones estéticas que con cuestiones de fidelidad de color, paso al **ajuste de Tono**.

Si la foto está bien tomada de exposición **no te hará falta tocar los deslizadores de Exposición y Contraste**, céntrate directamente en los cuatro de más abajo.



Con el deslizador de **Altas Luces** puedes bajar la iluminación de la puesta de sol ganando intensidad en los colores consiguiendo más fuerza en el ocaso. Usando el de Sombras aclaras los tonos medios para conseguir una iluminación más amplia sobre la duna.

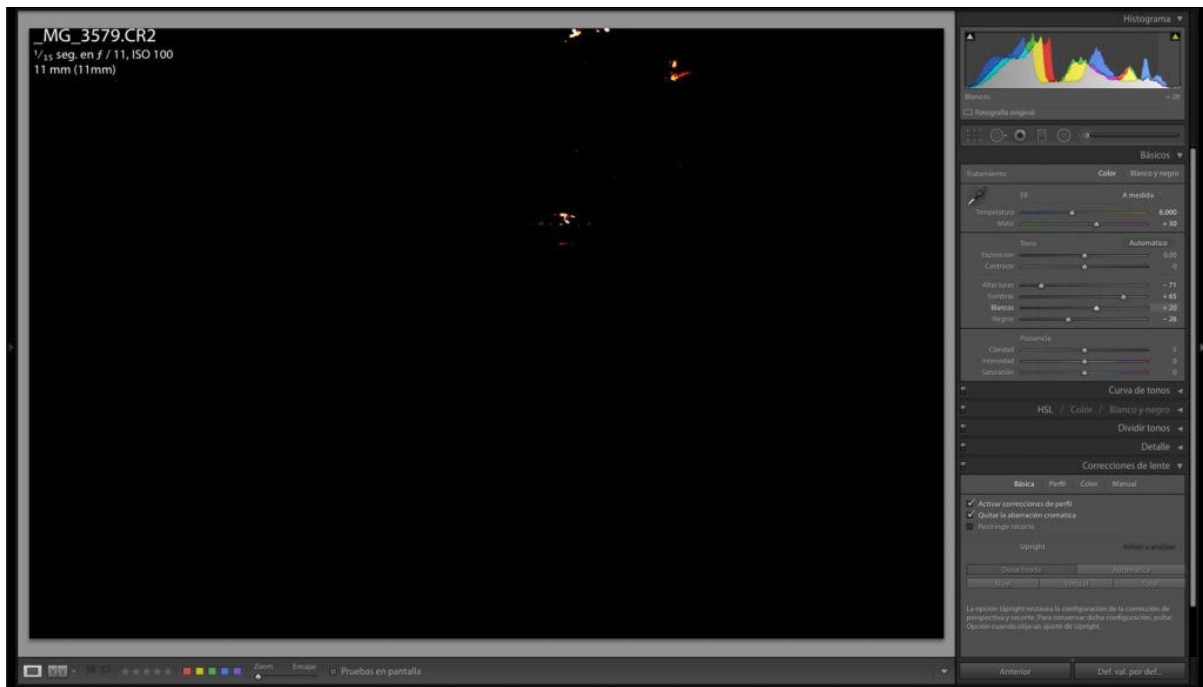

Los deslizadores de **Blancos y Negros** definen los finales derecho e izquierdo del histograma y los muevo muy lentamente. Si mientras mueves los deslizadores dejas pulsado la **tecla ALT** verás una **vista de UMBRAL** donde podrás ver cuándo comienzan a quemarse las luces o a “empastarse” las sombras. Justo en esos instantes que las imágenes dejan de ser blancas o negras al completo, dejarás de deslizar tanto el Blanco como el Negro.

Dentro de las pestañas de ajustes básicos he dejado aparte el ajuste de presencia, porque afecta a parámetros diferentes de la imagen.



El deslizador de **Claridad** va a jugar con una especie de “**micro contraste**” en el procesado en Lightroom. Es decir que va a buscar los bordes en nuestra imagen y los va a resaltar. Bien esto, te permite darle a tus fotos una **mayor presencia** y una falsa sensación de nitidez o de enfoque. Pero si abusas del mismo empezarán a generalizarse los halos y la foto quedará con un sobre-enfoque muy feo. Yo te aconsejo que en paisajes y teniendo un sensor aproximado a los 20 MP no pasarse de una Claridad mayor a 40 porque si no la foto nos puede quedar algo “radioactiva”.

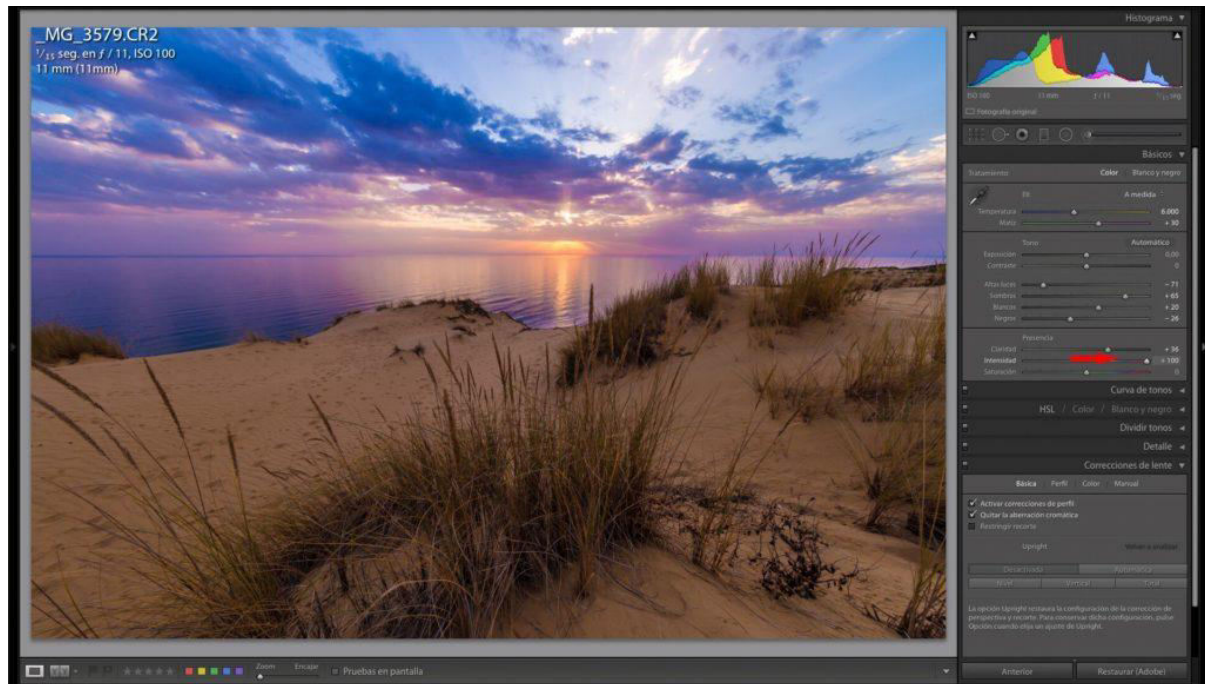

**El deslizador de Intensidad es para potenciar la saturación de ciertos tonos de color.** Para simplificar, te diré que aumenta la saturación de los colores que se encuentren fuera de las gamas de los cálidos. Si ajustas “a tope” el deslizador de Intensidad verás como el **cielo azul comienza a saturarse como si hubiera usado un filtro polarizador**. Hay que tener cuidado con este ajuste y solo darle un toque para que nuestro cielo cobre un poco de más fuerza.



El deslizador de Saturación afecta a todo el rango tonal y por tanto debes de modificarlo con mucha cautela. De todas maneras, **de forma general, siempre es bueno darle un poco de saturación al paisaje.**



La Curva de Tonos es de las herramientas más completas dentro de los ajustes que usarás para el procesado en Lightroom. Pero a su vez, es de los más complejos. Como estás viendo un procesado de nivel básico lo más correcto sería **desmarcar la opción de Ajustar los Puntos de la Curva** y trabajar directamente en los deslizadores.

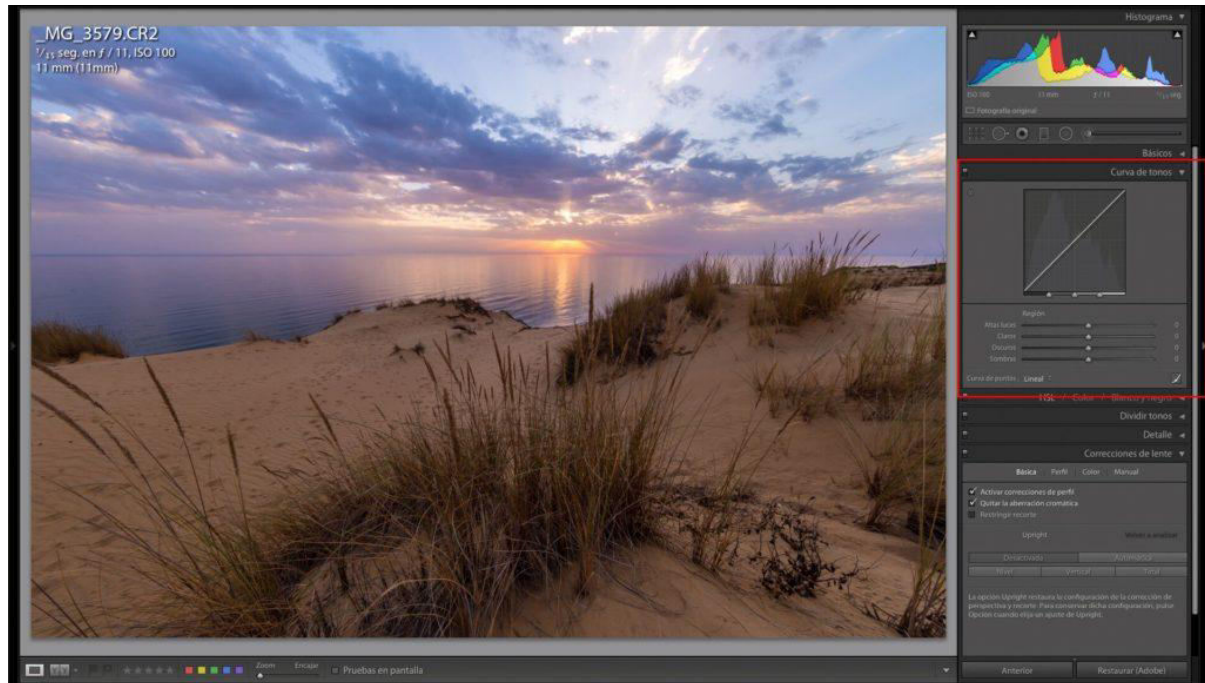

Aunque estos deslizadores también marcan los valores de Altas Luces, Claros, Oscuros y Sombras, sus ajustes no son exactamente iguales a los ajustes realizados en el panel Básico anterior.



Por ejemplo, puedes aumentar el brillo de las altas luces desplazando el deslizador correspondiente hacia la derecha. Si observas atentamente los cambios verás que solo ha afectado a las altas luces de forma muy concreta aumentando el brillo de las luces. Puedes ir modificando los deslizadores con pequeños ajustes para dejar ya rematada la iluminación general de la fotografía y antes de pasar a los ajustes locales.



Puedes ir **activando o desactivando el interruptor de la derecha** de la pestaña para activar o desactivar los ajustes de la curva.



Ahora lo que hago es trabajar con más atención los colores en el procesado en Lightroom. Por lo que voy a **activar la pestaña de HSL** que significa Tono (HUE), Saturación (*Saturation*) y Luminancia (*Luminance*):



A partir de ahora podré hacer **ajustes individuales en ocho tonos distintos de color**. Los ajustes que puedes hacer son los que te he comentado antes.

Con el Ajuste de Tonos puedes cambiar el valor de tono concreto de uno de los ocho tonos a seleccionar. Solo hay que llevarlos hacia tonos anexos en la “rueda de color”. Por ejemplo, imagina que los tonos naranjas de la puesta de sol queremos que sean más rojizos, tan solo debes ir al tono naranja y deslizar la marca hacia la izquierda. Ten cuidado que **los ajustes son globales y va afectar a todos los tonos** anaranjados en la fotografía, por lo que debes de tener cuidado al deslizarlos.



En esta foto concreta voy a ajustar el tono rojo a la izquierda para que me quede más magenta.

La siguiente pestaña dentro de HSL es la de modificar la **Saturación** de los tonos. En un ocaso me gusta potenciar los tonos cálidos y juego con la saturación de los rojos, naranjas y magentas. Como entenderás, estoy exagerando un poco los ajustes para evidenciar los retoques y puedas visualizarlos con mayor detalle.



Finalmente queda ajustar la **Luminancia de cada tono**. Esto normalmente no suelo tocarlo demasiado, a no ser que vea que algún tono está demasiado oscuro, y si lo modifico suelo hacerlo en poca proporción. Quizás para esta foto y solo con fines ilustrativos, aumentaría la luminancia de los azules para iluminar un poco el cielo, deshaciendo el efecto conseguido con la Curva de Tonos.



En el procesado en Lightroom tienes la posibilidad de usar los **Ajustes Locales para procesar zonas concretas de la imagen** de tres formas diferentes. Puedes usar los degradados lineales, los degradados radiales o usar el pincel.

**El Pincel de Ajuste es quizás la herramienta más potente para realizar los ajustes locales.** Pero muchas veces se consiguen mejores resultados con los ajustes de degradado tanto lineales como radiales.

En esta foto y con mero propósito didáctico voy a utilizar los tres.

Voy a emplear un degradado radial para potenciar la zona del sol. Para ello marco la herramienta de **Filtro Radial** y le doy un valor exageradamente alto de exposición (que después modificaré) para ver cómo afecta el ajuste.



Si te fijas bien, está modificando por fuera del círculo, por lo que debo hacer click en la opción de **Invertir Máscara** para que nos ajuste el interior.





Los bordes del degradado son muy duros y muy obvios por lo que debo Desvanecer el efecto con el deslizador correspondiente.

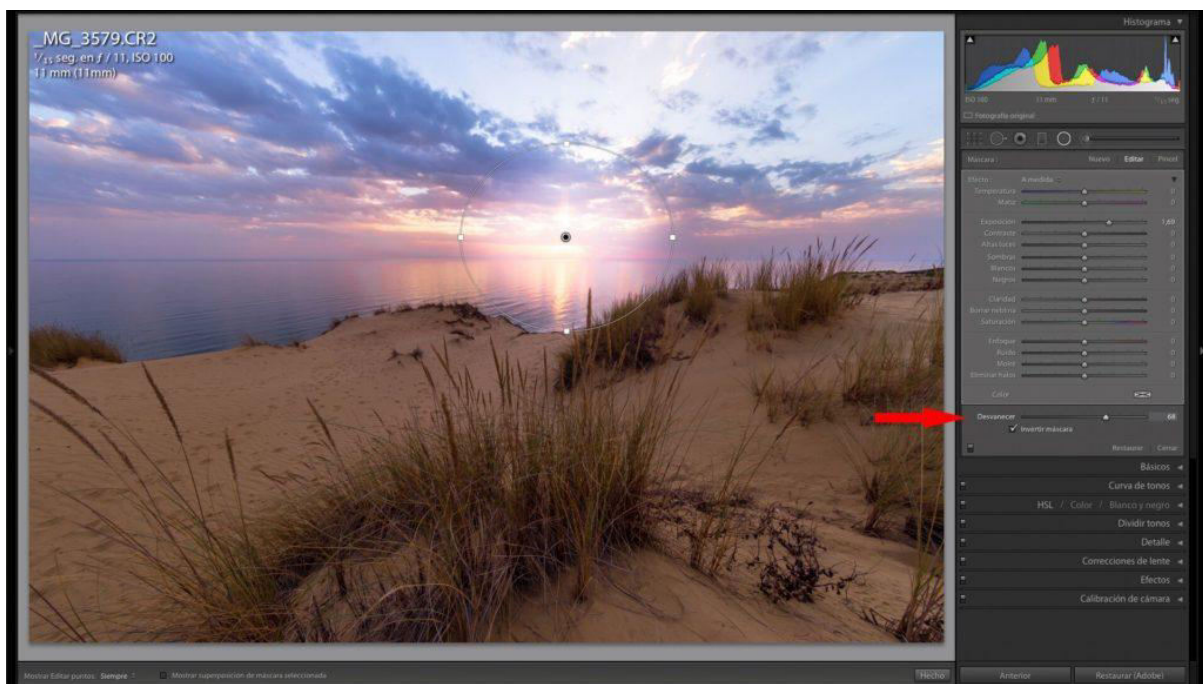

Ahora con los **cuadros blancos** marcados en el círculo intento adaptar la forma a la zona que quiero ajustar.



Finalmente voy ajustando los deslizadores correspondientes hasta conseguir los ajustes locales deseados. Los diferentes deslizadores funcionan de forma similar al de los otros ajustes pero solo afectan a la zona correspondiente.



Finalizado los ajustes deberás pulsar **Hecho**.

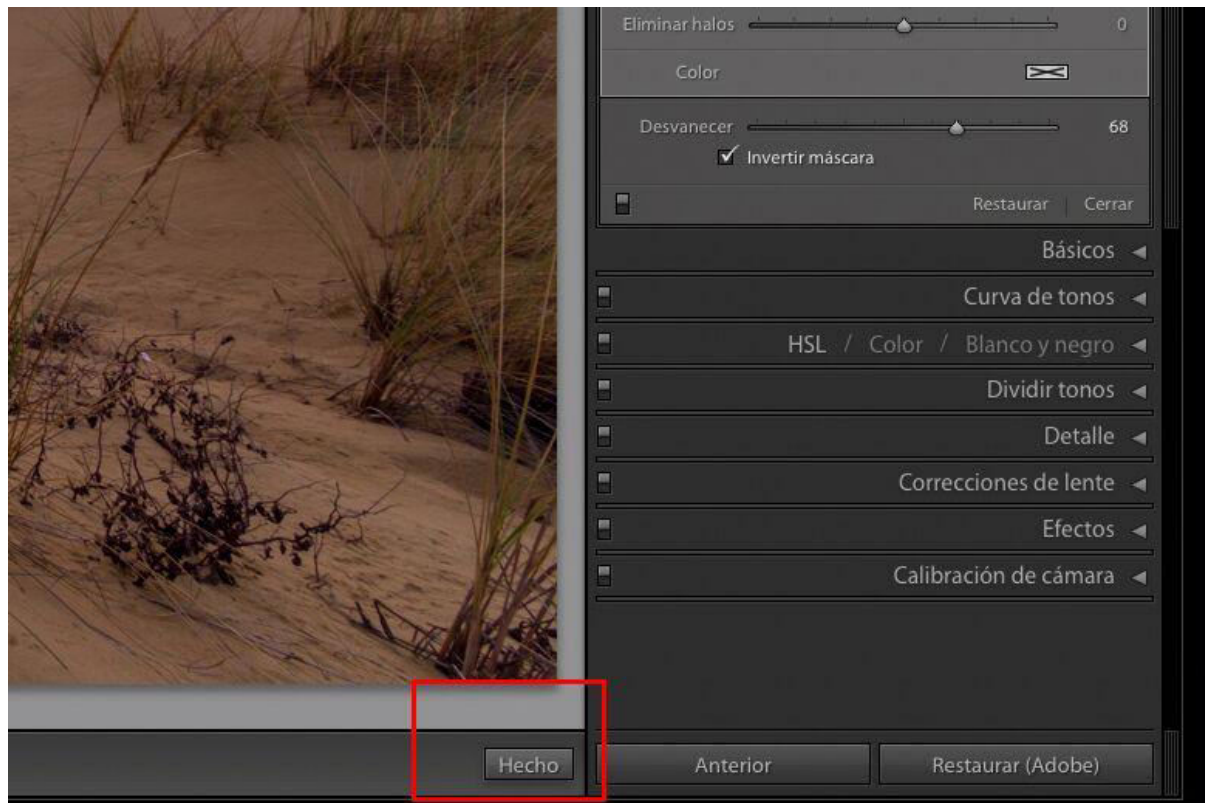

Voy a utilizar un ajuste de degradado lineal para recuperar un poco la luz en la zona de la duna. Para ello nos vamos a la herramienta de **Filtro de Degradado** y aplicaré un valor de exposición más bien alto para después ir matizándolo.



Con ayuda del ratón arrastraré desde debajo de la imagen hasta la zona que comienza el océano, **dando la inclinación correspondiente**.

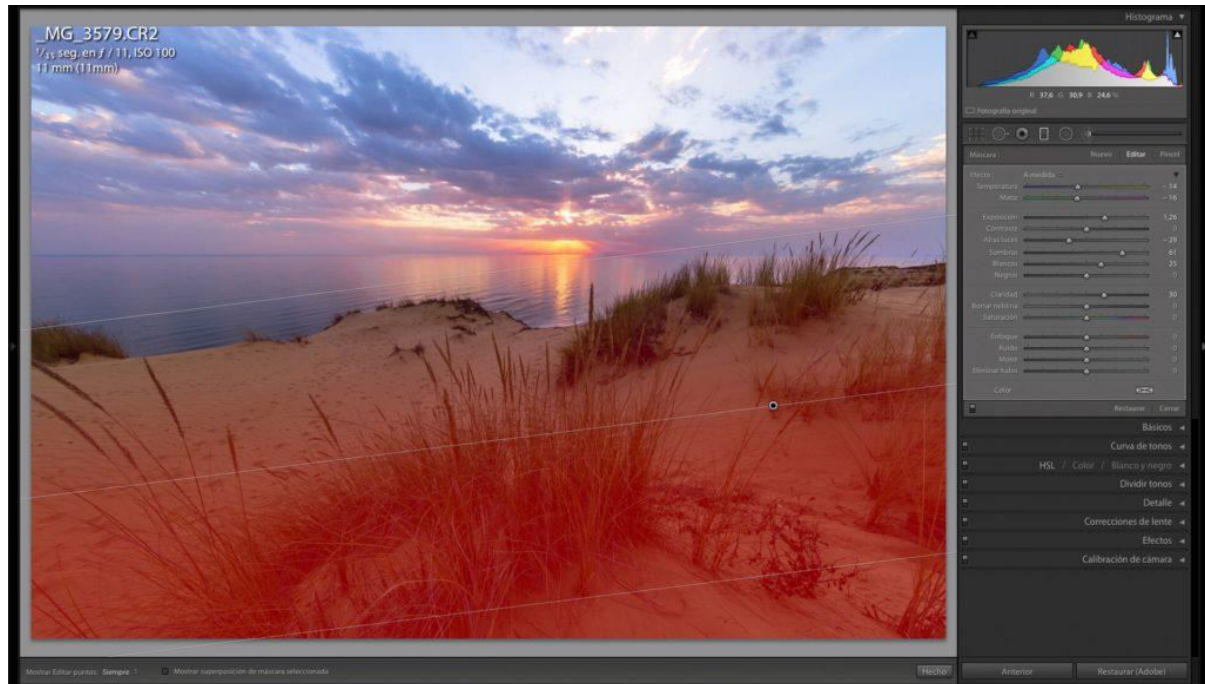

Una vez decidida la zona, (fíjate que me he pasado hacia la zona del mar porque el degradado es bastante suavizado y apenas se nota el ajuste) puedo realizar los ajustes que estime oportunos.



Ahora actúo de forma similar pero con el cielo.



Como antes pulso en **Hecho** para terminar con esta herramienta.



Finalmente vamos a utilizar el **Pincel de Ajuste** para ajustar una zona concreta que tiene una forma más o menos indeterminada como puede ser el océano. Con los deslizadores de **Tamaño**, **Desvanecer** y **Flujo** elijo las condiciones más propicias del pincel. Aplico un ajuste exagerado y después matizo y modifico.



Me he pasado en dos zonas concretas donde tengo que borrar la pincelada, para ello **pulso la tecla ALT** y veréis como dentro del pincel en vez de aparecer un **MÁS (+)** aparece un **MENOS (-)**.



Marcando en el cuadro con el aspa puedo elegir un Color para el pincel, en este caso he marcado un verde claro para enfatizar el color verde del océano.

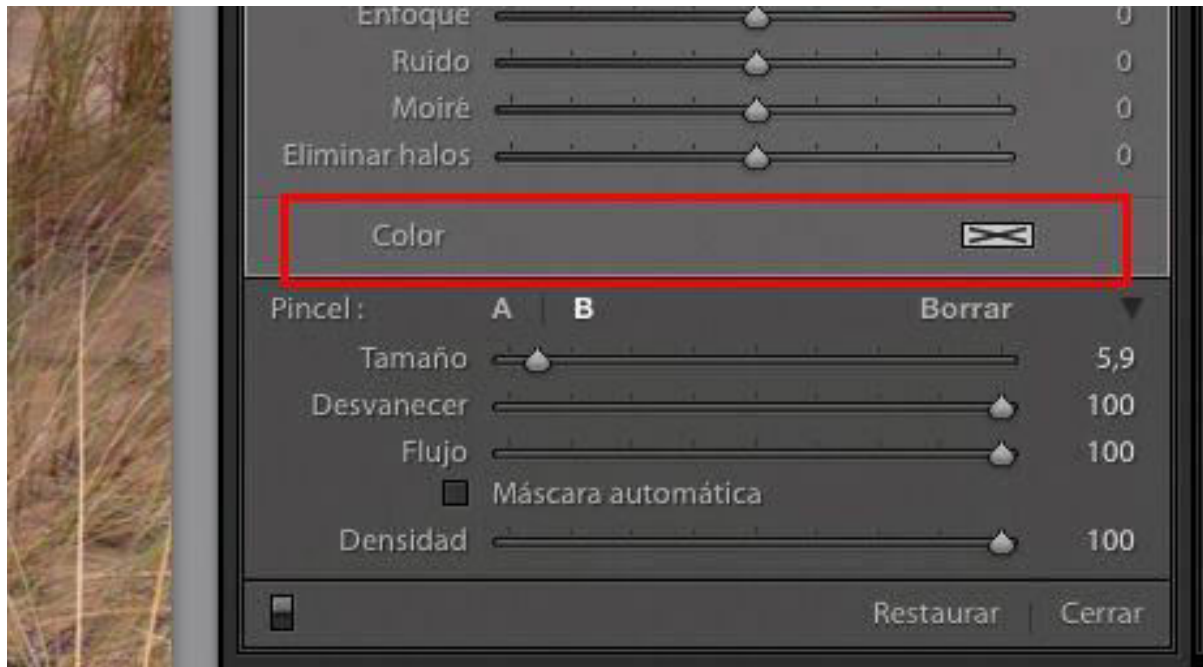

Después he ajustado la Claridad y otros parámetros hasta conseguir el resultado deseado.



Como antes, pincho en **Hecho** para finalizar el proceso.

Para finalizar este procesado en Lightroom puedo realizar un par de procesos de ajustes más creativos. Uno de ellos lo suelo emplear muy pocas veces y el otro lo empleo con bastante asiduidad.

El primero consiste en **emplear la pestaña de Dividir Tonos** para generar unos tonos diferenciados en las luces y en las sombras y conseguir acabados más “artísticos”. En mi caso casi nunca lo empleo en paisajes y si en blanco y negro para conseguir una especie de virado a Selenio, Cianotipia, Sepia, etc.



En paisajes a color me cuesta trabajo conseguir algunas combinaciones que vengan bien a mi imagen.

La última herramienta se encuentra en la pestaña de **Efectos** que nos permite hacer un **Viñeteado** a la imagen de forma general.

Ya sé que de seguro estarás pensando por qué tanto invertir en objetivos que no viñetean para ahora hacerlo de forma artificial. Pero la respuesta es sencilla: el viñeteo lo pongo donde yo quiero, cuando quiero y como quiero, y no como la lente lo ponga. Y eso para mí tiene mucha importancia.



En los ajustes de **Viñetas Posteriores al Recorte** voy al deslizador de **Cantidad**. Ahí lo voy moviendo hacia la izquierda hasta alcanzar la cantidad de oscurecimiento deseado.



Ahora en **Desvanecer** lo desplazo hacia la derecha, hasta suavizar el efecto. Acabo ajustando los deslizadores de **Punto Medio** y **Redondez** hasta conseguir el efecto deseado.



Tras todos estos pasos podemos dar por terminado los ajustes del procesado en Lightroom. Solo quedaría la pestaña de **Detalle para enfocar la fotografía según fuera ir a Papel, a Pantalla y en función del tamaño de salida**. Por lo que rara vez lo toco hasta que no vaya a exportar la fotografía, pero eso ya es otra historia.

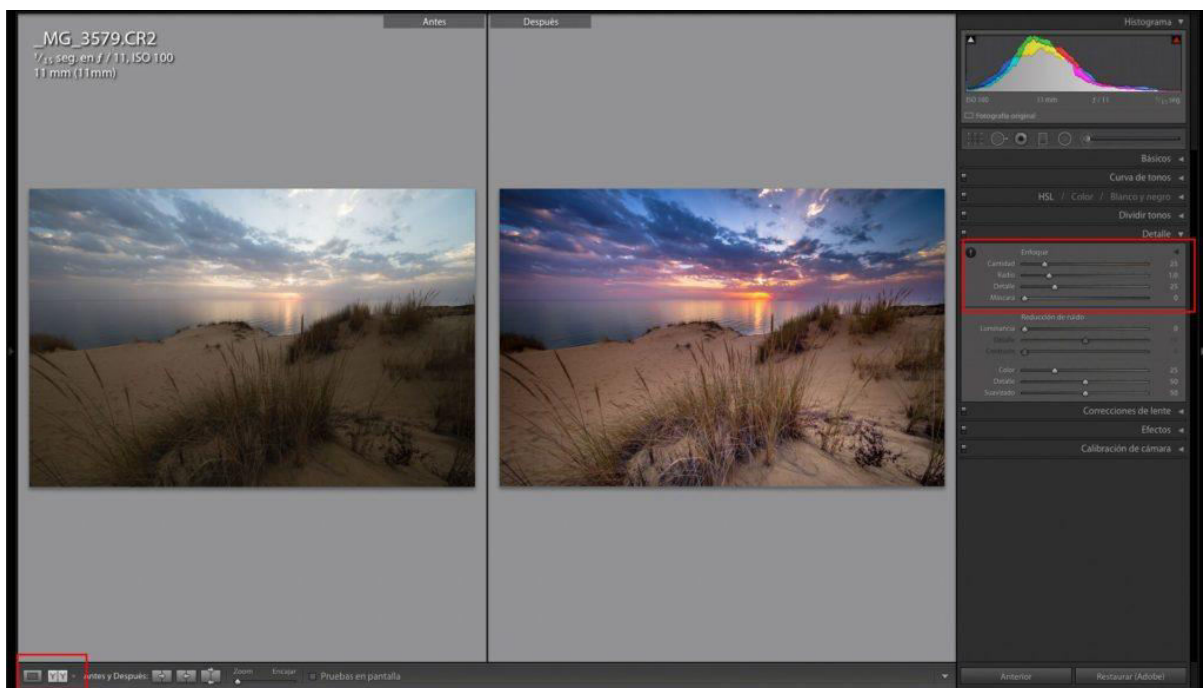

Por último podría hacer una comparativa del antes y después de la imagen.

Espero que este proceso de edición de paisajes en Lightroom te haya servido, **no suelo dedicar más de cinco minutos por cada foto al momento de editar,**

consiguiendo una velocidad de procesado tremendamente alta. Y aquí un poco la idea es que no pierdas demasiado tiempo editando tus fotografías.



Recuerda que no todos los paisajes llevan el mismo tipo de ajustes pero si es cierto que casi todos son muy similares y por eso Lightroom se ha convertido en una herramienta muy interesante en el procesado de fotografías de paisajes.

# EPÍLOGO

He llegado al final del libro. Espero que todas estas claves y secretos fotográficos hayan sido de tu interés y que te animes a hacer esas tomas que siempre has querido hacer.

Si quieres seguir aprendiendo más sobre el mundo de la fotografía te estaré esperando en mi [Blog](#), allí de manera semanal aporto clases para toda la comunidad de lectores que desean comenzar a aprender fotografía o ya son más experimentados. También puedes seguirme en mis redes sociales [Facebook](#) y [Pinterest](#).

Y recuerda, "Tienes que aprender las reglas del juego. Y luego tienes que jugar mejor que nadie." - Albert Einstein.

Gracias por acompañarme en la lectura de este libro, espero haber sido de gran ayuda. ¡Nos encontraremos en el próximo libro con más consejos y detalles de este maravilloso mundo!

Saludos y gracias nuevamente,

**Juan Ignacio Torres**